

# Вестник

Татищевского муниципального района



В медицину приходят по зову сердца.

## Семейный доктор

Так сложилось, что сельский фельдшер — авторитетный медик и поэтому обязан разбираться во всём, потому что, какая бы проблема со здоровьем ни случилась, селяне идут в ФАП. И только в крайнем случае они обращаются в районную поликлинику. Медицинские работники в сёлах первыми приходят на помощь жителям в любое время суток и в любую погоду. Рабочий день у фельдшеров ненормированный и практически без выходных и праздников, ведь по большому счёту сельский фельдшер — семейный доктор, который всегда готов помочь своим пациентам.

/с. 12

Земляки

## Почтенный юбилей

15 июня 2020 года своё 90-летие отметила жительница р.п. Татищево Раиса Андреевна Стинянская.

Родилась Раиса Андреевна в Кузоватовском районе Ульяновской области. Так случилось, что в 14 лет Раиса осиротела. Девочку забрал старший брат, увез к себе в Таджикистан. Там она росла, училась и работала. Там же встретила и свою любовь — с Александром Стинянским Раиса Андреевна прожила в счастливом браке 58 лет.

Всю свою трудовую деятельность юбиляр посвятила работе на комбинате, на ткацком производстве. «Работала на совесть, по-другому просто не умели в то время», — говорит бывшая ткачиха, рассказывая о любви и преданности профессии, трудовых буднях у ткацкого станка.

О том, что Раиса Андреевна — хороший специалист, говорят заслуженные ею Почётные грамоты и многочисленные награды. А о том, какая это замечательная и любящая мама и бабушка, знают её родные. У юбиляра двое детей, пятеро внуков и семь правнуков!

В 2008 году Раиса Андреевна переехала из Таджикистана в р.п. Татищево к дочери и сейчас, на заслуженном отдыхе, окружена заботой и вниманием своей большой семьи.



Принимает поздравления Раиса Андреевна Стинянская.

Сегодня в номере:



Перемены возможны

Стр.  
2



Пусть лето будет безопасным

Стр.  
4



Радужное преображение

Стр.  
13



Какая прелесть эти балалайки

Стр.  
24



## Быть дисциплинированными по отношению к своему здоровью

Состоялось очередное заседание оперативного штаба по снижению рисков завоза и распространения на территории района новой коронавирусной инфекции под председательством главы Татищевского муниципального района П.В. Суркова.

С текущей ситуацией по заболеваемости татищевцев коронавирусом и о мерах по предупреждению опасной инфекции участников оперштаба (а это руководители и сотрудники правоохранительных органов и высшие должностные лица администрации района) ознакомил главный врач районной больницы И.А. Матвеев.

Так, с начала пандемии в Татищевском районе (по данным на 18 июня) заболели 94 человека в 16 населенных пунктах района: 45 - в р.п. Татищево, 17 - в с. Вязовка, 6 - в с. Октябрьский Городок и с. Сторожевка, 4 - в с. Большая Каменка, 3 - в с. Идолга, по 2 человека - в с. Большая Ивановка, с. Полчановка, с. Кувька и по одному - в с. Карякино, на ст. Кологривовка, в д. Константиновка, в с. Корсаковка, в д. Македоновка, а также в Широком и Ягодной Поляне. Заболевшие находятся на стационарном лечении в г. Саратове. Контактные лица определены, у них взяты пробы. 62 пациента выздоровели и выписаны из больницы.

В основном, как отметили на совещании, заражение идет из-за несоблюдения жителями района элементарных правил. Татищевцы стали более часто выезжать в областной центр, передвигаться по Саратовской области. Масочный режим практически нивелирован. А ведь болезнь, в основном, проходит бессимптомно!

Что это означает? Что риски, несмотря на все послабления и снятия ряда ограничений, по-прежнему очень велики. И это подтвердили еще 5 выявленных в конце рабочей недели случаев заболевания татищевцами COVID-19.

Конечно, продолжаются межведомственные рейды по выявлению нарушений организациями и жителями ограничительных мероприятий, в связи с угрозой распространения новой коронавирусной инфекции. Нарушители привлекаются к административной ответственности (всего за период было составлено 115 протоколов за нарушение масочного режима), но главное – это осознание жителями района общей социальной ответственности. Поэтому жителям района по-прежнему необходимо соблюдать меры безопасности. По максимуму соблюдать режим самоизоляции, носить маски в общественных местах и на работе. Не ездить в гости и не принимать у себя гостей, в особенности из других регионов страны. То есть быть дисциплинированными по отношению к своему здоровью и жизни, жизни и здоровью своих родных и близких.

Анна Чикунова

## Благоустройство

# Перемены возможны

Первый клуб в селе Куликовка открылся ещё в далёких 30-х годах прошлого века. Тогда он располагался в частном доме, а ещё через полвека, в 1980-х, в селе построили новое здание клуба и библиотеки.

Как и в любом другом сельском населённом пункте, клуб и библиотека тут же стали центром культурной жизни. Концерты, развлекательные мероприятия, собрания, утренники – всё это происходило в этом здании, а ветераны, молодёжь и дети проводили в родном клубе за играми и песнями практически всё своё свободное время.

За прошедшие четыре с лишним десятилетия место досуга селян то преображалось, то приходило в упадок. Конечно, периодически что-то перекрашивали, поправляли, но серьёзных ремонтных работ в здании не производилось. В годы перестройки оно значительно обветшало. Но пережив этот сложный период вместе со всей страной, клуб не закрылся, селяне вкладывали в него силы, чтобы он соответствовал своему назначению – стал местом культуры и отдыха.

Заведующий сельским клубом последние двенадцать лет, а также староста населённого пункта, Елена Олеговна Аникина не скрывает, её земляки ремонта клуба ждали давно. Вот уже и бывшие воспитанники кружков, а сегодня молодые родители интересуются, когда же снова начнётся их работа. Ведь сельский ДК всегда пользовался спросом, а теперь, когда особенно заметные происходящие в нём перемены, новую жизнь получит не только сам клуб и библиотека, всё село, уверена староста.



Ремонтно-восстановительные работы Куликовского клуба идут полным ходом.

Поэтому и на субботники по благоустройству и санитарной очистке территории сельского клуба от строительного «мусора» куликовцы выходят все как один. Поэтому и все проводимые работы находятся на контроле населения и местной власти.

В ходе рабочего визита главы района П.В. Суркова на объект Павел Васильевич отметил, что, кроме соблюдения сроков, очень важно и качество выполняемых работ и за этим со стороны органов местного самоуправления должен быть установлен жёсткий контроль. Именно поэтому совместно с представителями подрядных организаций и работников администрации района в мельчайших деталях на месте строительства обсудили практически каждый сантиметр объекта реконструкции и ремонта. Где быть септику, а где

– дороге. Как разместится автостоянка, а как – детская площадка. Клумбы, декоративное освещение, ограждение территории, мебель и оборудование... Всё под контролем.

И хотя опыт в ремонте, казалось бы, безнадежных зданий сельских учреждений культуры в районе весомый, везде – свои тонкости и нюансы. Вот и в Куликовке предстоит решить ряд вопросов, чтобы грамотно вписать современный ДК (а такими куликовский клуб и библиотека совсем скоро представят) в сельский ландшафт с его спусками и подъемами. Перепад высот, заверили Главу подрядчики, не помешает и стоянку построить, и автоподъезд к клубу проложить, и пешеходные дорожки обустроить, и площадку для детей уста-



новить. Тем более, что эти работы уже идут полным ходом.

Как продолжают работы и внутри здания. Игровая комната для малышей, помещения для библиотеки, кружковой работы, зрительный зал, сцена, просторный холл. Новые окна, электрика, отопление, вода и канализация... Елена Олеговна с радостью показывает своё хозяйство.

Завершив осмотр, Павел Васильевич также дал ряд поручений по материально-техническому оснащению объекта. Дел предстоит немало, но все они будут выполнены качественно и в срок.

Александра Тупыленко,  
фото Кирилла Неумьгова

## Дела депутатские

# Народные избранники решили

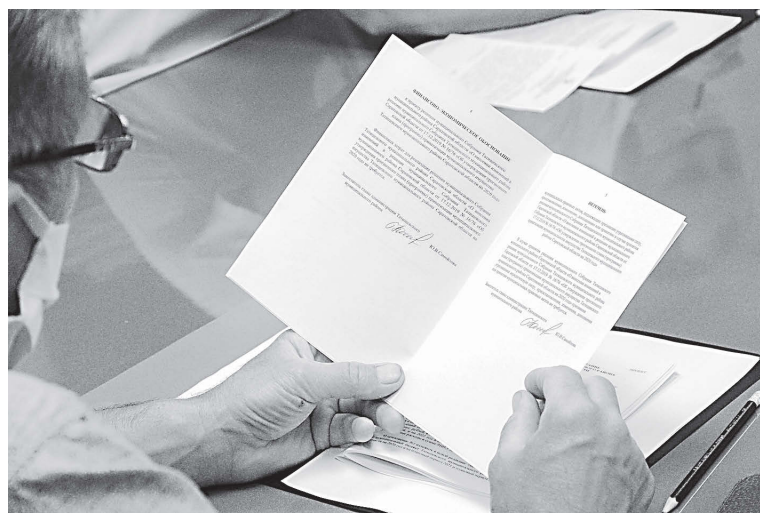

Депутаты изучают документы.

**16 июня 2020 года состоялось очередное заседание муниципального Собрания Татищевского муниципального района.**

В ходе заседания депутатами внесены изменения в прогнозный план (программу) приватизации муниципального имущества Татищевского муници-

пального района на 2020 год. В муниципальной собственности района находится нежилое здание – контора площадью 467 кв.м с земельным участком, расположенное в с.Мизино-Лапишиновка. Указанное имущество не планируется использовать для решения вопросов местного значения муниципального района, а его реализация позволит пополнить бюджет Татищевского муниципального района, создать благоприятные условия для развития бизнеса.

Также на заседании внесены изменения в бюджет Татищевского муниципального района на 2020 год и на плановый период 2021 и 2022 годов.

Изменения внесены в доходную и расходную части бюджета 2020 года на сумму 15082,1 тыс. рублей. Запланированы субсидии на организацию бесплатного горячего питания школьников, получающих начальное общее образование в государственных и муниципальных образовательных организациях, в сумме 4589,1 тыс. рублей, субвенции на ежемесячное денежное вознаграждение за классное руководство на сумму 5729,1 тыс. рублей, межбюджетные трансферты на размещение социально значимой информации в печатных средствах массовой информации на сумму 612,9 тыс. рублей.

Внесены изменения в муниципальные программы «Развитие физической культуры и спорта в Татищевском районе» на сумму 500 тыс. рублей на выполнение муниципального задания ДЮСШ и «Развитие образования Татищевского муниципального района» на сумму 600 тыс. рублей.

Также внесены изменения в доходную и расходную части бюджета на ежемесячное воз-

награждение за классное руководство на 2021 год в сумме 15531,8 тыс. рублей и на 2021 год в сумме 15441,4 тыс. рублей.

Распределены иные межбюджетные трансферты местным бюджетам муниципальных образований на реализацию расходных обязательств, возникающих при выполнении полномочий по решению вопросов местного значения на 2020 год в сумме 2000 тыс. рублей.

Кроме того, депутатами принято решение о законодательной инициативе муниципального Собрания Татищевского муниципального района по внесению в Саратовскую областную Думу проекта Закона Саратовской области «О внесении изменений в Закон Саратовской области от 29 июля 2009 года №104-ЗСО «Об административных правонарушениях на территории Саратовской области».

Проектом предлагается дополнить главу VII «Административные правонарушения, посягающие на институты государственной власти» статьей 7.7 нового содержания, предусматривающей административную ответственность за нарушение порядка официального использования герба, флага муниципального образования области, надругательство над гербом, флагом муниципального образования области.



# Поправки в Конституцию призваны обеспечить стабильность

Указом президента Владимира Путина 1 июля определено датой общероссийского голосования по поправкам в Конституцию Российской Федерации. Рассказываем подробнее о некоторых поправках, цель которых – стабильность и безопасность в стране.



## ОБЩЕРОССИЙСКОЕ ГОЛОСОВАНИЕ 1 ИЮЛЯ 2020

### ГАРАНТИЯ БЛАГОСОСТОЯНИЯ ГРАЖДАН

Конституция РФ дополняется статьей 751, которая гласит: «В Российской Федерации создаются условия для устойчивого экономического роста страны и повышения благосостояния граждан, для взаимного доверия государства и общества, гарантируются защита достоинства граждан и уважение человека труда, обеспечиваются сбалансированность прав и обязанностей гражданина, социальное партнерство, экономическая, политическая и социальная солидарность».

### ЗАПРЕТ НА ИНОСТРАННОЕ ГРАЖДАНСТВО И ЗАРУБЕЖНЫЕ СЧЕТА ДЛЯ ЧИНОВНИКОВ

В Конституции закрепляется, что занимать государственные должности может исключительно гражданин, «постоянно проживающий в Российской Федерации, не имеющий гражданства иностранного государства либо вида на жительство или иного документа, подтверждающего право на постоянное проживание гражданина Российской Федерации на территории иностранного государства».

Это требование касается в равной степени как председателя правительства РФ, министров, депутатов Госдумы и сенаторов, губернаторов, прокуроров, судей, так и главы государства.

Также в Основном законе теперь будет прописан запрет для тех же должностных лиц «открывать и иметь счета (вклады), хранить наличные денежные средства и ценности в иностранных банках, расположенных за пределами территории РФ».

### ЗАЩИТА ИСТОРИЧЕСКОЙ ПРАВДЫ

«Российская Федерация чтит память защитников Отечества, обеспечивает защиту исторической правды. Умаление значения подвига народа при защите Отечества не допускается», – гласит часть 3 статьи 67.1. До внесения изменений этой нормы в Конституции не было.

### ОХРАНА ОКРУЖАЮЩЕЙ СРЕДЫ

Согласно поправкам, которые предлагается внести в статью 114 Основного закона, правительство РФ: осуществляет меры, направленные на создание благоприятных условий жизнедеятельности населения, снижение негативного воздействия хозяйственной и иной деятельности на окружающую среду; создает условия для развития системы экологического образования граждан, воспитания экологической культуры.

### ЗАПРЕТ ОТЧУЖДЕНИЯ ТЕРРИТОРИЙ

В Конституцию вносится норма о защите суверенитета и запрете отчуждения территорий. «РФ обеспечивает защиту своего суверенитета и территориальной целостности. Действия (за исключением делимитации, демаркации, редемаркации государственной границы РФ с сопредельными государствами), направленные на отчуждение части территории РФ, а также призывы к таким действиям не допускаются», – сказано в тексте закона.

### ИНДЕКСАЦИЯ ПЕНСИЙ И СОЦИАЛЬНЫХ ВЫПЛАТ

«Российская Федерация уважает труд граждан и обеспечивает защиту их прав. Государством гарантируется минимальный размер оплаты труда не менее величины прожиточного минимума трудоспособного населения в целом по Российской Федерации», – таким пунктом дополняется статья 75 в новой редакции Конституции. Эта статья дополняет гарантии, уже закрепленные в статье 7 Конституции, которая гласит: «в РФ охраняются труд и здоровье людей, устанавливается гарантированный минимальный размер оплаты труда, обеспечивается государственная поддержка семьи, материнства, отцовства и детства, инвалидов и пожилых граждан, развивается система социальных служб, устанавливаются государственные пенсии, пособия и иные гарантии социальной защиты».

«В Российской Федерации формируется система пенсионного обеспечения граждан на основе принципов всеобщности, справедливости и солидарности поколений и поддерживается ее эффективное функционирование, а также осуществляется индексация пенсий не реже одного раза в год в порядке, установленном федеральным законом», – также будет гласить часть 6 статьи 75.

«В Российской Федерации в соответствии с федеральным законом гарантируются обязательное социальное страхование, адресная социальная поддержка граждан и индексация социальных пособий и иных социальных выплат», – еще один пункт новой редакции данной статьи.

### ЗАЩИТА КУЛЬТУРЫ

«Государство защищает культурную самобытность всех народов и этнических общностей Российской Федерации, гарантирует сохранение этнокультурного и языкового многообразия». В 69-й статье подчеркивается, что «культура поддерживается и охраняется государством».

### ЗАЩИТА СЕМЬИ И ДЕТЕЙ

Закрепляется защита и сохранение традиционных ценностей – семьи, материнства, отцовства и детства.

Кроме того, подчеркивается, что «дети являются важнейшим приоритетом государственной политики России. Государство создает условия, способствующие всестороннему духовному, нравственному, интеллектуальному и физическому развитию детей, воспитанию в них патриотизма, гражданственности и уважения к старшим. Государство, обеспечивая приоритет семейного воспитания, берет на себя обязанности родителей в отношении детей, оставшихся без попечения» (часть 4 статьи 67.1).

## ГЛАВНЫЙ ПРИОРИТЕТ – ОБЕСПЕЧЕНИЕ ГОЛОСОВАНИЯ В УСЛОВИЯХ, ГАРАНТИРУЮЩИХ СОХРАННОСТЬ ЗДОРОВЬЯ УЧАСТНИКОВ ГОЛОСОВАНИЯ

### КАК ПРОГОЛОСОВАТЬ, ЕСЛИ ВЫ НАХОДИТЕСЬ НЕ ДОМА?

Если Вы проживаете или временно находитесь не по месту регистрации, то можете проголосовать на любом удобном для Вас участке для голосования.

Подайте заявление о желании проголосовать по месту нахождения:

 в любом многофункциональном центре «Мои документы» с 5 июня до 14:00 21 июня

 через портал «Госуслуги» (с 5 июня до 14:00 по МСК 21 июня)

 ТИК в любой территориальной комиссии с 5 июня до 14:00 21 июня

 УИК в любой участковой комиссии с 16 июня до 14:00 21 июня

Ваш участок для голосования



cikrf.ru

### МОЖНО ЛИ ПРОГОЛОСОВАТЬ ЗАРАНЕЕ?

Вы можете прийти на участок голосования, где Вы включены в список участников голосования, как в день голосования, так и заранее, с 25 по 30 июня. Это поможет минимизировать одновременное нахождение на участке большого количества людей.

### КАК ПРОГОЛОСОВАТЬ НА ДОМУ?

Если Вам удобнее проголосовать на дому, Вы можете это сделать с 25 по 30 июня или в день голосования – 1 июля.

С 16 июня до 17:00 1 июля обратитесь в свою участковую комиссию или передайте Вашу просьбу через родственников или волонтеров. Обсудите удобное время для голосования. Обращение о голосовании на дому также можно подать и в электронном виде через портал «Госуслуги» (с 5 июня до 14:00 по МСК 21 июня).

**Голосование будет проведено с соблюдением всех санитарных норм и правил**

Уточнить, включены ли Вы в список участников голосования, и получить другую дополнительную информацию можно

 по телефону Информационно-справочного центра ЦИК России  
**8 800 200 00 20**

 на сайте  
**конституция2020.pф**

### ТЕЛЕФОН ДЛЯ СПРАВОК

В избирательной комиссии Саратовской области работает горячая линия для участников общероссийского голосования по изменениям в Конституцию РФ, телефон: **8 (845-2) 73-43-60**. Время работы – в будние дни с **9.00 до 18.00**, суббота и воскресенье – выходной.

Любой желающий может запросить адреса и номера телефонов избирательных комиссий, получить информацию о месте нахождения своего избирательного участка, а также справочную информацию об общероссийском голосовании.



# Пусть лето будет безопасным!

**Пора веселья и беззаботности, в особенности для наших детей, это - лето. Родителям же остается быть чрезмерно внимательными, поскольку в местах отдыха могут таиться всякого рода опасности. Ознакомление с правилами безопасности на летних каникулах чрезвычайно важно для всех мам и пап. Кстати, не помешает рассказать о них и детям. И речь идет не только о безопасности малышей. Многие дети более старшего возраста и взрослые во время отдыха делают много глупостей и наносят вред организму.**

## Правила пожарной безопасности для детей и взрослых

Каждый ребенок должен знать, как вести себя при пожаре. Ребенок должен знать свой адрес, фамилию, имя, отчество и номер телефона! Выучите эту информацию вместе с ним.

Огнеопасные приборы храните в недоступном от ребенка месте. Показывайте своим примером, что вы выключаете электроприборы, особенно мелкие приборы (утюг, фен, кофеварка, чайник и т.д.) Расскажите, что в деревне или на даче без взрослых нельзя подходить и включать обогревательные приборы (камины, батареи). Не забывайте напоминать, что «спички — детям не игрушка!»

Ребенок должен знать, что делать, если он видит пламя:

- Не притрагиваться к огню, а звать на помощь взрослых!
- Если взрослых нет дома, выйти из квартиры и обратиться за помощью к соседям!
- Не искать укрытия в горящей квартире!
- Не спускаться на лифте, а бежать вниз по лестнице!
- Если квартира заперта, не поддаваться панике, а звонить 01 или 112 и звать на помощь соседей!

Необходимо помнить, что опаснее огня может быть только дым. Чтобы не задохнуться при пожаре, следует дышать через мокрую марлю и ползти к выходу, не поднимаясь на ноги. Дым имеет свойство подниматься вверх.

Родителям нужно постараться не напугать ребенка, а вызвать у него желание быть внимательным и осторожным.

Огонь — это очень большая опасность!

## Вода — опасная стихия

Вода — опасная стихия даже для взрослого человека, а для детей она опасна вдвойне. Причем несчастия случаются чаще всего не с теми малышами, которые не умеют плавать (как правило, они не заходят глубоко в воду), а с теми, которые мнят себя отличными пловцами. Поэтому безопасное поведение на воде детей в первую очередь зависит от родителей.

Самое главное правило — дети дошкольного и младшего школьного возраста должны купаться строго под присмотром взрослых!

Подростки без сопровождения старших могут купаться только в специально отведенных для этого



местам. Самое большое количество трагедий происходит именно в водоемах, не предназначенных для купания.

Родителям нужно не только рассказать ребенку все правила безопасности на воде, но и привить ему навыки поведения в критической ситуации. Очень важно научить его не паниковать и понимать, как нужно себя вести и что предпринимать. Полезно будет овладеть техникой отдыха на воде для того, чтобы в случае необходимости ребенок сумел отдохнуть, а потом, придя в себя, плыть дальше.

Плескающиеся в воде дети обычно делают это очень эмоционально и производят много шума. Внезапно наступившая тишина обязательно должна насторожить родителей.

Перед поездкой в лагерь или на курорт следует четко объяснить ребенку, что такое безопасное поведение на воде и чем грозит его несоблюдение.

## На дороге...

Безопасности детей на дороге необходимо уделять большое внимание. Существует некоторые правила, с которыми необходимо ознакомить детей:

- Переходя улицу, всегда надо смотреть сначала налево, а дойдя до середины дороги - направо.
- Переходить улицу можно только по пешеходным переходам. Они обозначаются специальным знаком «Пешеходный переход».
- Если нет подземного перехода, ребенок должен пользоваться переходом со светофором.
- Вне населенных пунктов детям разрешается идти только со взрослыми по краю навстречу машинам.
- Ни в коем случае нельзя выбегать на дорогу. Перед дорогой надо остановиться.
- Нельзя играть на проезжей части дороги и на тротуаре.
- Безопаснее всего переходить улицу с группой пешеходов.

## Закрой окно - в комнате ребёнок!

К сожалению, как показывает печальная статистика, весной и летом отмечается рост несчастных случаев, связанных с выпадением маленьких детей из окон. Чтобы эта печальная статистика не увеличилась, родителям необходимо быть

более бдительными и следить за детьми в квартирах, не оставлять их без присмотра в помещениях с открытыми окнами.

Необходимо всем родителям знать эти правила:

1. Не оставлять окно открытым, поскольку достаточно отвлечься на секунду, которая может стать последним мгновением в жизни ребенка или искалечить ее навсегда.
2. Не использовать москитные сетки без соответствующей защиты окна. Ребенок видит некое препятствие впереди, уверенно упирается на него, и в результате может выпасть вместе с сеткой, которая не рассчитана на вес даже годовалого ребенка.
3. Не оставлять ребенка без присмотра, особенно играющего возле окон и стеклянных дверей.
4. Не оставлять возле окон предметы или мебель, которые могут послужить ребенку ступенькой для того, чтобы залезть на подоконник.
5. Не следует позволять детям прыгать на кровати или другой мебели, расположенной вблизи окон.
6. Тщательно подобрать аксессуары на окна. В частности, средства солнцезащиты, такие как жалюзи и рулонные шторы должны быть без свисающих шнуров и цепочек. Ребенок может с их помощью взобраться на окно или запутаться в них, тем самым спровоцировать удушье.
7. Установить на окна блокираторы, препятствующие открытию окна ребенком самостоятельно.

Уважаемые родители! Не оставляйте ваших маленьких детей без присмотра!

## В свободном доступе: в чём опасность «сноса» и «насвая»

Дети, особенно дошкольного и младшего школьного возраста, не должны оставаться наедине со всемирной паутиной. Находитесь рядом с ребёнком в момент использования сети. Таким образом вы сможете узнать какие сайты он посещает, и в то же время объяснить, как нужно правильно вести себя онлайн.

Существует множество инструментов (VPN, родительский контроль, антивирусное программное обеспечение) и приложений, которые можно установить на устройство — например, приложение, ограничивающее по времени нахождение в сети — чтобы обезопасить ребенка при работе в сети.

Помните, безопасность ребенка в интернете на 90% зависит от его родителей.

## Интернет — безопасное пространство

Всемирная паутина — это удивительный источник информации. Жизнь современного человека немислима без интернета. Так как его платформы подвергаются постоянному развитию, никуда не деться оттого, что большая часть детей будет взрослеть, используя интернет для обучения и развлечения.

Именно поэтому с раннего возраста нужно обучить ребенка правилам интернет-безопасности.

Разрешив ребенку пользоваться интернетом, родители подвергают его множественным рискам.

Дети, особенно дошкольного и младшего школьного возраста, не должны оставаться наедине со всемирной паутиной. Находитесь рядом с ребёнком в момент использования сети. Таким образом вы сможете узнать какие сайты он посещает, и в то же время объяснить, как нужно правильно вести себя онлайн.

Существует множество инструментов (VPN, родительский контроль, антивирусное программное обеспечение) и приложений, которые можно установить на устройство — например, приложение, ограничивающее по времени нахождение в сети — чтобы обезопасить ребенка при работе в сети.

Помните, безопасность ребенка в интернете на 90% зависит от его родителей.

## В свободном доступе: в чём опасность «сноса» и «насвая»

В последнее время в молодежной среде получили распространение так называемые «насвай» и «снос». Но что это такое, чем они вредны для здоровья и какая ответственность за их оборот существует в России, знают немногие.

«Насвай» и «снос» — это разновидности некурительных табачных изделий.

«Насвай» попал в Россию из стран Центральной Азии. Основные его компоненты — это листья табака, гашенная известь, зола растений (древесная зола), куриный либо верблюжий помет.

Доза никотина, содержащегося в «насвае» в разы больше, чем в обычных сигаретах. Если у курильщика страдают в основном легкие, то при употреблении «насвая» никотин поступает сразу в кровеносную систему, а потому страдает весь организм.

Употребление «насвая» может привести к интоксикации организма никотином, возникновению никотиновой зависимости, развитию заболеваний полости рта и желудочно-кишечного тракта. К тому же от экскрементов животных, содержащихся в «насвае» можно заразиться кишечной инфекцией.

«Снос» — продукт скандинавского происхождения. Представляет собой измельченный табак, расфасованный в пакеты небольшого размера.

«Снос» также вызывает сильное никотиновое привыкание, а канцерогены, содержащиеся в нем, проникают в организм, вызывая множество патологических процессов. Кроме физического привыкания, вещество вызывает психологическую зависимость.

Особенно уязвимы для таких смесей растущие организмы детей и подростков.

Главный миф, касающийся некурительных табачных смесей, заключается в том, что они помогают уменьшить тягу к никотину или даже бросить курить. Однако необходимо помнить, что «насвай» и «снос» вовсе не помогут курильщику, а лишь нанесут вред организму.

«Насвай» и «снос» не входят в Перечень наркотических средств, психотропных веществ и их прекурсоров, подлежащих контролю в Российской Федерации. Таким образом, на него не распространяются запреты как на наркотики.

«Насвай» и «снос», как вещества, содержащие табак, подпадают под действие Федерального закона от 23.02.2013 №15-ФЗ «Об охране здоровья граждан от воздействия окружающего табачного дыма и последствий потребления табака». Пункт 8 статьи 19 указанного нормативного акта запрещает их реализацию.

За оптовую или розничную продажу «насвая» и «сноса» предусмотрена ответственность по ч. 2 ст. 14.53 КоАП РФ и установлен штраф:

- для граждан — от 2000 до 4000 рублей;
- для должностных лиц — от 7000 до 12000 рублей;
- для юридических лиц — от 40000 до 60000 рублей.

Следует отметить, что продажа табачных изделий несовершеннолетним увеличивает штраф за данное правонарушение.

**Уважаемые жители района! Отдел МВД России по Татищевскому району призывает всех неравнодушных граждан внести свой вклад в борьбу с реализацией некурительных табачных смесей и сообщить сведения о фактах, лицах, занимающихся их распространением. Дежурная часть ОМВД России по Татищевскому району - 8 (845-58) 4-15-36.**



**Окончание. Начало см. в №23 (382)**

## АДМИНИСТРАЦИЯ ТАТИЩЕВСКОГО МУНИЦИПАЛЬНОГО РАЙОНА САРАТОВСКОЙ ОБЛАСТИ ПОСТАНОВЛЕНИЕ

07.05.2020 № 399

р.п. Татищево

### Об утверждении Положения о порядке списания муниципального имущества

В случае отсутствия у организации работников, обладающих специальными знаниями, для участия в заседаниях комиссии по решению председателя комиссии могут приглашаться эксперты. Эксперты включаются в состав комиссии на добровольной основе. Экспертом не может быть работник, на которого возложены обязанности, связанные с непосредственной материальной ответственностью за имущество, исследуемое в целях принятия решения о списании.

Решение о списании имущества принимается большинством голосов членов комиссии, присутствующих на заседании, путем подписания акта о списании.

Подписанный членами комиссии акт о списании утверждается руководителем организации:

после согласования с администрацией - в случае списания недвижимого или особо ценного движимого имущества; самостоятельно (иное муниципальное имущество).

До получения решения о согласовании списании реализация мероприятий, предусмотренных актом о списании, не допускается.

2. Для получения решения о согласовании списании муниципального имущества руководитель организации направляет в канцелярию администрации сопроводительное письмо и прикладывает пакет документов согласно приложению.

В целях подготовки и принятия решения о согласовании списания имущества или об отказе в списании в администрации создается постоянно действующая комиссия по списанию муниципального имущества, находящегося в собственности Татищевского муниципального района Саратовской области (далее по тексту - комиссия администрации).

Состав комиссии администрации утверждается и изменяется постановлением администрации Татищевского муниципального района Саратовской области. В состав комиссии администрации входят председатель, заместитель председателя, секретарь и члены комиссии. Деятельностью комиссии администрации руководит председатель, в его отсутствие - заместитель председателя. В случае отсутствия специалистов, обладающих специальными знаниями, для участия в заседаниях комиссии администрации по решению председателя могут приглашаться эксперты, которые включаются в состав комиссии администрации на добровольной основе. Заседание комиссии администрации правомочно при наличии кворума, который составляет не менее двух третей членов комиссии.

Комиссия администрации рассматривает представленные документы, при необходимости осуществляет визуальный осмотр имущества, подлежащего списанию. По результатам рассмотрения представленных организацией документов комиссия администрации принимает решение о согласовании списания или об отказе в списании. Решение комиссии администрации оформляется протоколом заседания комиссии, который подписывается всеми членами комиссии. Протокол является основанием для подготовки проекта постановления администрации о согласовании списания имущества или подготовки проекта письма об отказе в списании.

Постановление администрации о согласовании списания имущества или письмо об отказе в списании оформляется в течение 30 календарных дней со дня представления организацией надлежаще оформленного пакета документов.

Отказ в согласовании списания имущества оформляется в виде письма, подписанного заместителем главы администрации, курирующим вопросы распоряжения муниципальной собственностью.

В согласовании списания имущества может быть отказано в следующих случаях:

ненадлежащего оформления документов, представленных в администрацию;

ареста имущества организации;

принятия решения Арбитражным судом о признании организации несостоятельной (банкротом);

возможности дальнейшего использования имущества;

наличия обязательств (обременений) в отношении предложенного к списанию имущества (аренда, безвозмездное пользование и т.д.);

в иных случаях.

3. Руководитель организации на основании постановления администрации о согласовании списания имущества в течение 30 календарных дней обязан:

снять с учета в соответствующих государственных органах по учету списываемое имущество;

произвести демонтаж, утилизацию имущества;

По результатам утилизации в канцелярию администрации представляются:

сопроводительное письмо на имя главы Татищевского муниципального района Саратовской области с приложением документов:

акт об утилизации (ликвидации) списанного имущества;

документ, подтверждающий оприходование материальных ценностей при их наличии (драгоценные и цветные металлы и материалы, узлы и агрегаты, пригодные для ремонта других объектов, а также иные материалы, остающиеся после списания непригодного к восстановлению и дальнейшему использованию имущества);

документ, подтверждающий поступление денежных средств от реализации имущества, подлежащего списанию; иные документы в соответствии с действующим законодательством.

Детали, узлы и агрегаты списываемого имущества, пригодные для ремонта другого имущества, а также материалы, полученные при демонтаже, разборке и ликвидации, приходуются на соответствующие счета в соответствии с нормативными правовыми актами по ведению бухгалтерского учета. Оставшиеся после списания материалы, непригодные к дальнейшей эксплуатации, подлежат уничтожению.

Детали и узлы, изготовленные с применением драгоценных металлов, а также детали и узлы, изготовленные из черных и цветных металлов и не используемые для нужд организации, подлежат реализации соответствующим организациям, имеющим лицензию на осуществление деятельности по заготовке, хранению, переработке и реализации лома черных металлов, цветных металлов.

4. Структурное подразделение администрации в сфере управления имуществом на основании постановления администрации о согласовании списании имущества вносит соответствующие изменения:

в договоры о закреплении имущества на праве хозяйственного ведения (на праве оперативного управления);

в реестр муниципальной собственности.

### 3. Порядок списания муниципального имущества, составляющего казну Татищевского муниципального района Саратовской области

1. Списанию и утилизации подлежит имущество, которое целесообразно включать в прогнозный план приватизации. Предложения по списанию:

транспортных средств, составляющих казну Татищевского муниципального района Саратовской области (далее по тексту - казна), представляются руководителем сектора материально-технического и автотранспортного обеспечения отдела организационного обеспечения и взаимодействия с территориями администрации;

недвижимого имущества, составляющего казну, представляются начальником управления индустриальной, строительной и коммунальной политики администрации в виде служебной записки на имя заместителя главы администрации, курирующего вопросы распоряжения муниципальной собственностью, с приложением:

акта (о списании, обследовании) с подробным описанием состояния имущества; дальнейшими рекомендациями по его использованию, фотографий.

Представленные документы подлежат рассмотрению на комиссии администрации.

Решение комиссии оформляется протоколом заседания комиссии и подписанием акта о списании. Протокол и акт о списании подписываются всеми членами комиссии. Акт утверждается заместителем главы администрации, курирующим вопросы распоряжения муниципальной собственностью.

Протокол и акт о списании являются основанием для подготовки проекта постановления администрации:

о списании и утилизации транспортных средств;

о демонтаже и списании недвижимого имущества.

На основании постановления администрации о списании имущества в течение 30 календарных дней:

сектор материально-технического и автотранспортного обеспечения отдела организационного обеспечения и взаимодействия с территориями администрации обязан:

а) снять с учета в соответствующих государственных органах по учету транспортное средство;

б) обеспечить утилизацию имущества;

управление индустриальной, строительной и коммунальной политики администрации района обязано:

а) обеспечить снос недвижимого имущества;

б) обеспечить утилизацию имущества.

По результатам утилизации представить в канцелярию отдела делопроизводства и кадров администрации:

1) служебную записку на имя заместителя главы Татищевского муниципального района Саратовской области, курирующего вопросы распоряжения муниципальной собственностью, с приложением документов:

а) акт об утилизации (ликвидации) списанного имущества;

б) документ, подтверждающий оприходование материальных ценностей при их наличии (драгоценные и цветные металлы и материалы, узлы и агрегаты, пригодные для ремонта других объектов, а также иные материалы, остающиеся после списания непригодного к восстановлению и дальнейшему использованию имущества);

в) документ, подтверждающий поступление денежных средств от реализации имущества, подлежащего списанию;

г) иные документы в соответствии с действующим законодательством.

По завершении всех указанных процедур структурное подразделение администрации в сфере управления имуществом обязано:

внести соответствующие изменения в реестр муниципальной собственности.

Приложение к Положению о порядке списания муниципального имущества

### Перечень документов, необходимых для рассмотрения вопроса о списании муниципального имущества, закрепленного на праве оперативного управления за муниципальными учреждениями и на праве хозяйственного ведения за муниципальными предприятиями

#### Требования к оформлению данных документов

Перечень документов включает в себя:

1) сопроводительное письмо организации (заявителя) на имя главы Татищевского муниципального района Саратовской области о согласовании списания имущества с перечнем объектов имущества, предлагаемых к списанию (с указанием характеристик согласно таблице). Сопроводительное письмо должно содержать полное наименование организации. В письме необходимо указать полностью сведения о контактном лице (Ф. И.О., телефон);

2) копию решения о создании постоянно действующей комиссии по подготовке и принятию решения о списании муниципального имущества;

3) копию протокола заседания постоянно действующей комиссии по вопросу списания имущества с рекомендациями по данному вопросу;

4) оформленный комиссией организации акт о списании имущества по форме ОС-4 (в зависимости от вида имущества) в 2-х экземплярах. В акте о списании подробно описывается состояние имущества и рекомендации по дальнейшему использованию;

5) фотографии предлагаемого к списанию имущества с указанием даты съемки;

6) заключение (отчет, справка) специализированных организаций о неисправимых дефектах (представляется в случае отсутствия у организации обладающих специальными знаниями работников или приглашенных экспертов, участвующих в заседаниях комиссии).

Заключение (отчет, справка) специализированных организаций должно быть составлено специалистами, организацией, имеющими соответствующую лицензию, разрешение, или оказывающими услуги по ремонту оборудования в соответствии с разрешенной уставом организации деятельностью. Заключение (отчет, справка) о техническом состоянии должно содержать следующие реквизиты: дату проведения осмотра, подробное описание объекта с указанием его заводского и (или) инвентарного номера, наименование балансодержателя объекта, реквизиты организации, выдавшей техническое заключение (дефектный акт). К заключению (справке, отчету) необходимо приложить копию лицензии, выданной специализированной организацией;

7) сличительные ведомости (представляются при списании имущества, недостача которых выявлена в результате инвентаризации). В случае если недостача основных средств относится на виновных лиц, организации, представившие к списанию имущество, дополнительно представляют документы, подтверждающие взыскание с виновного лица ущерба либо отказ во взыскании;

8) копию акта о хищении, порче, выданного соответствующим органом, копию постановления о прекращении уголовного дела либо копию постановления об отказе в возбуждении уголовного дела, либо копию постановления (протокола) об административно правонарушении, либо письмо о принятых мерах в отношении виновных лиц, допустивших повреждение имущества (представляются при списании имущества, пришедшего в негодное состояние в результате умышленного уничтожения, порчи, хищения и т. п.);

9) в случае если предполагается списать имущество, по которому амортизация начислена не полностью, организации следует представить документы, подтверждающие обстоятельства, по которым имущество подлежит списанию;

Для издания постановления о списании автотранспортного средства дополнительно представляются: копия паспорта автотранспортного средства; копия свидетельства о регистрации автотранспортного средства.

Для издания постановления о списании объекта недвижимого имущества дополнительно представляются правоустанавливающие документы организации на объект недвижимого имущества и земельный участок под ним.

Копии представляемых документов заверяются подписью руководителя (его заместителя) и печатью учреждения.

Перечень объектов, подлежащих списанию									
№ п/п	Наименование имущества, адрес нахождения	Инвентарный номер	Год постройки, выпуска	Площадь, кв.м	Балансовая стоимость (рублей)	Износ		Остаточная стоимость (рублей)	
						%	сумма (рублей)		

## АДМИНИСТРАЦИЯ ТАТИЩЕВСКОГО МУНИЦИПАЛЬНОГО РАЙОНА САРАТОВСКОЙ ОБЛАСТИ ПОСТАНОВЛЕНИЕ

02.06.2020 № 448

р.п. Татищево

### Об отмене постановления администрации Татищевского муниципального района Саратовской области от 10.04.2020 № 338

В соответствии с Федеральным законом от 06.10.2003 №131-ФЗ «Об общих принципах организации местного самоуправления в Российской Федерации», Федеральным законом от 21.12.1994 №69-ФЗ «О пожарной безопасности», на основании Устава Татищевского муниципального района Саратовской области постановляю:

1. Утвердить постановление администрации Татищевского муниципального района Саратовской области от 10.04.2020 №338 «Об установлении особого противопожарного режима на территории Татищевского муниципального района Саратовской области».

2. Разместить настоящее постановление в газете Татищевского муниципального района Саратовской области «Вестник Татищевского муниципального района Саратовской области» и на официальном сайте Татищевского муниципального района Саратовской области в сети «Интернет».

3. Контроль за исполнением настоящего постановления возложить на исполняющего обязанности заместителя главы администрации Татищевского муниципального района Саратовской области Киселева Е.А.

**Глава Татищевского муниципального района**

**П.В. Сурков**

## АДМИНИСТРАЦИЯ ТАТИЩЕВСКОГО МУНИЦИПАЛЬНОГО РАЙОНА САРАТОВСКОЙ ОБЛАСТИ ПОСТАНОВЛЕНИЕ

02.06.2020 № 449

р.п. Татищево

### Об установлении особого противопожарного режима на территории

#### Татищевского муниципального образования Татищевского района Саратовской области

В соответствии с Федеральным законом от 06.10.2003 №131-ФЗ «Об общих принципах организации местного самоуправления в Российской Федерации», Федеральным законом от 21.12.1994 №69-ФЗ «О пожарной безопасности», на основании Устава Татищевского муниципального района Саратовской области, постановлением администрации Татищевского муниципального района Саратовской области от 07.05.2020 №396 «О порядке установления особого противопожарного режима в случае повышения пожарной опасности на территории Татищевского муниципального образования Татищевского муниципального района Саратовской области», в целях обеспечения пожарной безопасности и оперативного реагирования в случаях возникновения пожаров в период установившейся сухой погоды на территории Татищевского муниципального образования Татищевского района Саратовской области постановляю:

1. Ввести в период с 02 июня 2020 года до стабилизации обстановки с пожарами на территории Татищевского муниципального образования Татищевского района Саратовской области особый противопожарный режим.

2. Утвердить дополнительные требования пожарной безопасности на период действия особого противопожарного режима на территории Татищевского муниципального образования Татищевского района Саратовской согласно приложению.

3. Разместить настоящее постановление в газете Татищевского муниципального района Саратовской области «Вестник Татищевского муниципального района Саратовской области» и на официальном сайте Татищевского муниципального района Саратовской области в сети «Интернет».

4. Контроль за исполнением настоящего постановления возложить на исполняющего обязанности заместителя главы администрации Татищевского муниципального района Саратовской области Киселева Е.А.

**Глава Татищевского муниципального района**

**П.В. Сурков**

**Приложение к постановлению администрации Татищевского муниципального района Саратовской области от 02.04.2020 № 449**

### Дополнительные требования пожарной безопасности на период действия особого противопожарного режима на территории Татищевского муниципального образования Татищевского района Саратовской области

1. Ограничение пребывания граждан в лесах, за исключение граждан, трудовая деятельность которых связана с пребывание в лесу.

2. Запрет на проезд транспортных средств в лесные массивы, кроме проезда по дорогам общего пользования и проезда для обеспечения охраны лесов.

3. Запрет на разведение костров, сжигания твердых бытовых отходов, мусора, выжигания травы на земельных участках, примыкающим к лесам, защитным и озеленительным насаждениям, а также иных пожароопасных работ.

4. Организация работы по обследованию территории муниципального образования на предмет выявления ветхий, заброшенных и т.п. строений, несанкционированных свалок мусора, автостоянок, принять меры по их сносу и (или) ликвидации.

5. Привлечение населения для локализации пожаров вне границ р.п. Татищево Татищевского района Саратовской области.

6. Принятие дополнительных мер, препятствующих распространению лесных и иных пожаров вне границ р.п.Татищево Татищевского района Саратовской области на земли р.п.Татищево Татищевского района Саратовской области (увеличение противопожарных разрывов по границе р.п.Татищево Татищевского района Саратовской области, создание противопожарных минерализованных полос по границе р.п. Татищево Татищевского района Саратовской области).

5. Организация разъяснительной работы с гражданами по выполнению правил пожарной безопасности и административной ответственности за их нарушения, обращая особое внимание на места проживания малоимущих семей, социально неадаптированных групп населения, в домах, где за неуплату отключены электроэнергия и газ, с людьми с ограниченными физическими возможностями по передвижению, а также с одиноко проживающими гражданами преклонного возраста под роспись в журналах.

## АДМИНИСТРАЦИЯ ТАТИЩЕВСКОГО МУНИЦИПАЛЬНОГО РАЙОНА САРАТОВСКОЙ ОБЛАСТИ ПОСТАНОВЛЕНИЕ

02.06.2020 № 454

р.п. Татищево

### Об утверждении проекта межевания территории по адресу: Саратовская область, Татищевский район, р.п.Татищево, ул.Школьная, д.30, д.32, между земельными участками с кадастровыми номерами: 64:34:200510:19, 64:34:200510:25, 64:34:200510:56, 64:34:200510:72

В соответствии с Градостроительным кодексом Российской Федерации, Федеральным законом от 06.10.2003 №131–ФЗ «Об общих принципах организации местного самоуправления в Российской Федерации», на основании Устава Татищевского муниципального района Саратовской области постановляю:

1. Утвердить проект межевания территории по адресу: Саратовская область, Татищевский район, р.п.Татищево, ул.Школьная, д.30, д.32, между земельными участками с кадастровыми номерами: 64:34:200510:19, 64:34:200510:25, 64:34:200510:56, 64:34:200510:72 согласно приложению.

2. Опубликовать настоящее постановление в газете Татищевского муниципального района Саратовской области «Вестник Татищевского муниципального района Саратовской области» и разместить на официальном сайте Татищевского муниципального района Саратовской области в сети «Интернет».

**Глава Татищевского муниципального района**

**П.В. Сурков**

**Приложение к постановлению администрации Татищевского муниципального района Саратовской области от 02.06.2020 № 454**

**Общество с ограниченной ответственностью «САРАТОВСКОЕ БЮРО ТЕХНИЧЕСКОЙ ИНВЕНТАРИЗАЦИИ И ОЦЕНКИ НЕДВИЖИМОСТИ»**

**ЗАКАЗЧИК: АДМИНИСТРАЦИЯ ТАТИЩЕВСКОГО МУНИЦИПАЛЬНОГО РАЙОНА САРАТОВСКОЙ ОБЛАСТИ Договор от 17.02.2020 № Т/76**



**ПРОЕКТ МЕЖЕВАНИЯ ТЕРРИТОРИИ**

по адресу: Саратовская область, Татищевский район, р.п.Татищево, ул.Школьная, д.30, д.32, между земельными участками с кадастровыми номерами: 64:34:200510:19, 64:34:200510:25, 64:34:200510:56, 64:34:200510:72

Начальник Татищевского отдела

В. А. Воробьев

МП

р.п. Татищево  
2020 г.**СОСТАВ ПРОЕКТА МЕЖЕВАНИЯ ТЕРРИТОРИИ****Глава 1****ОСНОВНАЯ ЧАСТЬ ПРОЕКТА МЕЖЕВАНИЯ ТЕРРИТОРИИ****Текстовая часть**

- 1.1 Положения проекта межевания территории
- 1.2 Характеристика территории
- 1.3 Цели проекта межевания территории
- 1.4 Перечень и сведения о площади образуемых земельных участков (частей), в том числе возможные способы их образования

- 1.5 Экспликация площадей и видов разрешенного использования образуемых земельных участков

**Графическая часть**

- 1.6 Чертеж межевания территории

**Глава 2****МАТЕРИАЛЫ ПО ОБОСНОВАНИЮ ПРОЕКТА МЕЖЕВАНИЯ ТЕРРИТОРИИ****Графическая часть**

- 2.1 Границы существующих земельных участков и существующих объектов капитального строительства
- 2.2 Границы зон с особыми условиями использования территорий
- 2.3 Зонирование территории

**ПРИЛОЖЕНИЕ**

1. Постановление администрации Татищевского муниципального района Саратовской области от 10.01.2020 № 3
2. Техническое задание на разработку документации по планировке территории: изготовление проекта межевания территории

**Глава 1****ОСНОВНАЯ ЧАСТЬ ПРОЕКТА МЕЖЕВАНИЯ ТЕРРИТОРИИ****1.1. Положения проекта межевания территории**

Проект межевания территории по адресу: Саратовская область, Татищевский район, р.п.Татищево, ул.Школьная, д.30, д.32, между земельными участками с кадастровыми номерами: 64:34:200510:19, 64:34:200510:25, 64:34:200510:56, 64:34:200510:72 разработан ООО «САРАТОВСКОЕ БТИ» по договору от 18.04.2019 №Т/325 с администрацией Татищевского муниципального района Саратовской области на основании постановления администрации Татищевского муниципального района Саратовской области от 10.01.2020 № 3 в соответствии с:

- Градостроительным кодексом Российской Федерации;
- Земельным кодексом Российской Федерации;
- Законом Саратовской области от 09.10.2006 №96-ЗСО «О регулировании градостроительной деятельности в Саратовской области»;

Генеральным планом Татищевского муниципального образования Татищевского муниципального района Саратовской области (с изменениями от 27.09.2017 №45/191-3);

Правилами землепользования и застройки Татищевского муниципального образования Татищевского муниципального района Саратовской области, утвержденными решением Совета депутатов Татищевского муниципального образования Татищевского района Саратовской области от 28.03.2017 №40/177-3 (с изменениями от 20.12.2017 №48/205-3, от 29.05.2018 №51/215-3, от 28.05.2019 №9/40-4, от 18.12.2019 №16/59-4);

Региональными нормативами градостроительного проектирования Саратовской области, утвержденными постановлением Правительства Саратовской области от 14.06.2007 № 230-П;

Сводом правил СП 42.13330.2011 «СНИП 2.07.01-89». Градостроительство. Планировка и застройка городских и сельских поселений» (утв. приказом Министерства регионального развития Российской Федерации от 28.12.2010 №820);

сведениями из Единого государственного реестра недвижимости: кадастровыми планами территории и выписками из Единого государственного реестра недвижимости об объектах недвижимости.

Задачами разработки проекта является обеспечение следующих требований:

- анализ фактического землепользования в районе проектирования;
- определение в соответствии с нормативными требованиями площадей земельных участков, исходя из фактически сложившейся планировочной структуры территории проектирования;
- формирование границ земельных участков с учетом функционального назначения объектов застройки в территориальной зоне;
- установление границ не застроенных земельных участков с учетом возможности размещения объектов капитального строительства по виду разрешенного использования в территориальной зоне;
- определение местоположения границ образуемых земельных участков.

**1.2. Характеристика территории**

Территория по адресу: Саратовская область, Татищевский район, р.п.Татищево, ул.Школьная, д.30, д.32, между земельными участками с кадастровыми номерами: 64:34:200510:19, 64:34:200510:25, 64:34:200510:56, 64:34:200510:72, рассматриваемая в настоящем проекте межевания территории в границах, указанных в постановлении администрации Татищевского муниципального района Саратовской области от 10.01.2020 № 3, представляет собой часть элемента планировочной структуры, свободную от застройки и предполагаемую для размещения многоквартирных жилых домов.

Согласно Правилам землепользования и застройки Татищевского муниципального образования Татищевского муниципального района Саратовской области, утвержденным решением Совета депутатов Татищевского муниципального образования Татищевского района Саратовской области от 28.03.2017 №40/177-3 (с изменениями от 20.12.2017 №48/205-3, от 29.05.2018 №51/215-3, от 28.05.2019 №9/40-4, от 18.12.2019 №16/59-4) рассматриваемая в настоящем проекте межевания территории расположена в пределах территориальной зоны:

Ж 2 – зона малозэтажной смешанной жилой застройки до 3-х этажей.

В соответствии с кадастровым делением территории Татищевского муниципального образования, рассматриваемая в настоящем проекте территория расположена в пределах кадастрового квартала 64:34:200510.

Категория земель рассматриваемой в данном проекте межевания территории: земли населенных пунктов.

Подготовка проекта межевания территории осуществлялась на основании геодезической съемки в системе координат, используемой для ведения государственного кадастра недвижимости – местная 64, зона 2.

**1.3. Цели проекта межевания территории**

В соответствии со ст.43 Градостроительного кодекса Российской Федерации подготовка проекта межевания территорий осуществляется применительно к застроенным и подлежащим застройке территориям, расположенным в границах элементов планировочной структуры, застроенного многоквартирными домами.

Проект межевания территории разрабатывается в целях определения местоположения границ образуемых земельных участков. При этом при подготовке проекта межевания территории определение местоположения границ образуемых земельных участков осуществляется в соответствии с градостроительными регламентами и нормами отвода земельных участков для конкретных видов деятельности, установленными в соответствии с федеральными законами Российской Федерации и техническими регламентами.

С 01.03.2015 года согласно ст. 11.3 Земельного кодекса Российской Федерации образование земельных участков из земель или земельных участков, находящихся в государственной или муниципальной собственности в границах элемента планировочной структуры, возможно в соответствии с утвержденным проектом межевания территории.

В настоящем проекте межевания территории по адресу: Саратовская область, Татищевский район, р.п.Татищево, ул.Школьная, д.30, д.32, между земельными участками с кадастровыми номерами: 64:34:200510:19, 64:34:200510:25, 64:34:200510:56, 64:34:200510:72 было предложено:

образование 2-х земельных участков.

Главной задачей настоящего проекта межевания территории является образование границ земельного участка под № 1 - 64:34:200510:3У1 и земельного участка под № 2 - 64:34:200510:3У2.

Подробная информация об образуемых, изменяемых участках предложена в Таблице 1 и Таблице 2.

- 1.4. Перечень и сведения о площади образуемых земельных участков (частей), в том числе возможные способы их образования

Таблица 1

П/П	Условный номер земельного участка/ кадастровый номер земельного участка на ЧМТ	Местоположение (адрес) образуемого земельного участка	Площадь, кв.м	Описание
1	:3У1	Саратовская область, Татищевский район, р.п.Татищево, ул.Школьная, д.30	2025	образование земельного участка из земель, находящихся в государственной или муниципальной собственности
2	:3У2	Саратовская область, Татищевский район, р.п.Татищево, ул.Школьная, д.32	2335	образование земельного участка из земель, находящихся в государственной или муниципальной собственности

- 1.5. Экспликация площадей и видов разрешенного использования образуемых земельных участков

Таблица 2

П/П	Условный номер земельного участка (части)/ кадастровый номер земельного участка на ЧМТ	Вид разрешенного использования земельного участка	Код ВРИ по ПЗЗ	Площадь, кв.м.
1	:3У1	Малозэтажная многоквартирная жилая застройка	2.1.1	2025
2	:3У2	Малозэтажная многоквартирная жилая застройка	2.1.1	2335

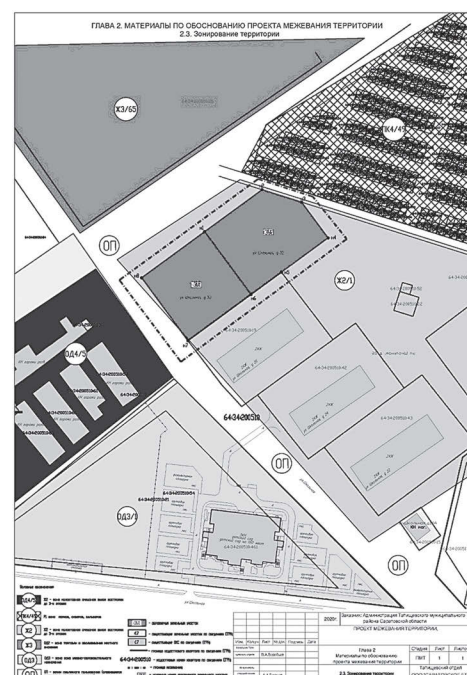
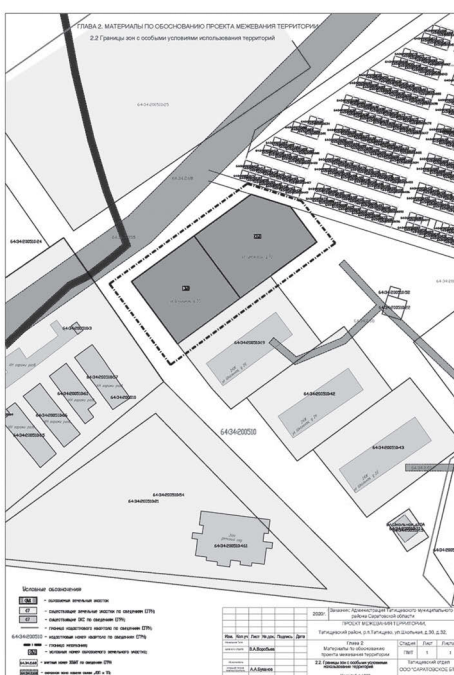
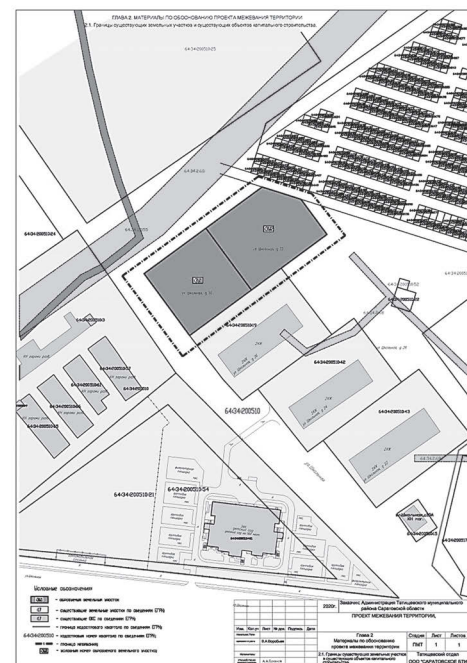
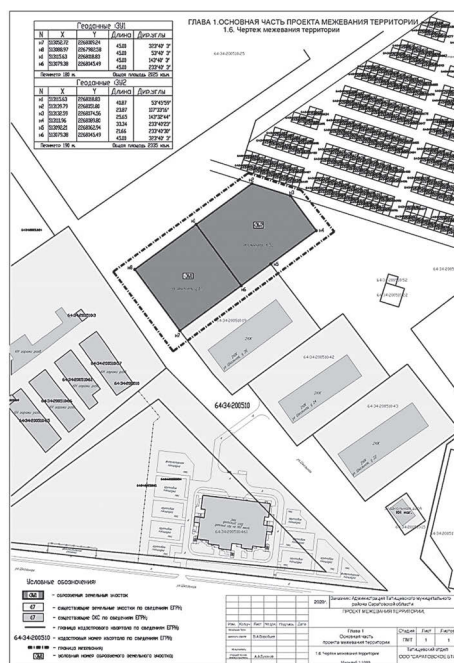

**АДМИНИСТРАЦИЯ  
ТАТИЩЕВСКОГО МУНИЦИПАЛЬНОГО РАЙОНА  
САРАТОВСКОЙ ОБЛАСТИ**

**ПОСТАНОВЛЕНИЕ**

02.06.2020 № 450

р.п. Татищево

**О приеме граждан должностными лицами и руководителями органов администрации  
Татищевского муниципального района Саратовской области**

В соответствии с Федеральным законом от 06.10.2003 №131-ФЗ «Об общих принципах организации местного самоуправления в Российской Федерации», Федеральным законом от 02.05.2006 №59-ФЗ «О порядке рассмотрения обращений граждан Российской Федерации», на основании Устава Татищевского муниципального района Саратовской области постановляю:

1. Утвердить график приема граждан должностными лицами местного самоуправления Татищевского муниципального района Саратовской области согласно приложению № 1.
2. Утвердить график приема граждан руководителями и специалистами органов администрации Татищевского муниципального района Саратовской области согласно приложению № 2.
3. Опубликовать настоящее постановление в газете Татищевского муниципального района Саратовской области «Вестник Татищевского муниципального района Саратовской области» и разместить на официальном сайте Татищевского муниципального района Саратовской области в сети «Интернет».
4. Контроль за исполнением настоящего постановления возложить на заместителя главы администрации Татищевского муниципального района Саратовской области Капанова М.С.

Глава Татищевского муниципального района

П.В. Сурков

**Приложение № 1  
к постановлению  
администрации Татищевского  
муниципального района  
Саратовской области  
от 02.06.2020 № 450**

**ГРАФИК  
приема граждан должностными лицами местного самоуправления Татищевского муниципального района  
Саратовской области**

Должность ведущего прием граждан	Ф.И.О. ведущего прием граждан	День приема граждан	Часы приема граждан	Место приема в здании администрации района
Глава Татищевского муниципального района	Сурков Павел Васильевич	Среда	09.00-11.00	каб. № 1
Первый заместитель главы администрации района	Арзамасцева Оксана Ивановна	Пятница	14.00-16.00	каб. № 2
Заместитель главы администрации района	Капанов Максим Салимгереевич	Вторник	10.00-12.00	каб. № 3
Заместитель главы администрации района	Самойлова Юлия Валериевна	Вторник	10.00-12.00	каб. № 30
Исполняющий обязанности заместителя главы администрации района	Киселев Евгений Алексеевич	Четверг	09.00-12.00	каб. № 13
Руководитель аппарата администрации района	Русанов Егор Николаевич	Вторник	10.00-12.00	каб. № 15

**Приложение № 2  
к постановлению  
администрации Татищевского  
муниципального района  
Саратовской области  
от 02.06.2020 № 450**

**ГРАФИК  
приема граждан руководителями и специалистами органов администрации  
Татищевского муниципального района Саратовской области**



Должность ведущего прием граждан	Ф.И.О. ведущего прием граждан	День приема граждан	Часы приема граждан	Место приема в здании администрации района
Начальник управления экономического развития и инвестиций администрации района	Федькова Ольга Александровна	Вторник	09.00-11.00	каб. № 52
Исполняющий обязанности начальника управления индустриальной, строительной и коммунальной политики администрации района	Кузовенков Антон Александрович	Четверг	09.00-12.00	каб. № 7
Начальник управления культуры и общественных отношений администрации района	Хайдарова Алена Анатольевна	Четверг	14.00-16.00	каб. № 1 (здание цдк)
Начальник управления образования администрации района	Видинеева Наталья Евгеньевна	Четверг	09.00-12.00	каб. № 49
Начальник управления централизованная бухгалтерия администрации района	Кирьяк Любовь Александровна	Вторник, четверг	09.00-12.00 и 14.00-16.00	каб. № 25
Начальник управления финансов администрации района	Рогачева Ирина Алексеевна	Вторник	15.00-17.00	каб. № 54
Начальник управления труда и социальной политики администрации района	Короткова Лидия Алексеевна	Понедельник	10.00-12.00	каб. № 55
		Четверг	08.-12.00	
Начальник отдела специальных программ администрации района	Хотенцев Андрей Николаевич	Вторник	15.00-17.00	каб. № 10
Начальник отдела по делам гражданской обороны и чрезвычайным ситуациям администрации района	Плакуненко Александр Николаевич	Среда	09.00-12.00	каб. №17
Начальник отдела физической культуры, спорта и туризма администрации района	Кабутов Али Мобудович	Вторник	09.00-12.00	каб. № 31
Начальник отдела правового обеспечения администрации района	Иванов Александр Николаевич	Вторник	10.00-12.00	каб. № 12
Заведующий отделом предпринимательства, потребительского рынка и торговли администрации района	Еремеева Наталия Николаевна	Вторник, четверг	09.00-12.00	каб. № 51
Заведующий отделом архитектуры и градостроительства, главный архитектор	Котлярова Ирина Юрьевна	Среда, четверг	09.00-12.00	каб. № 14
Заведующий отделом сельского хозяйства администрации района	Якунин Алексей Егорович	Вторник	09.00-12.00	каб. № 28
Исполняющий обязанности заведующего отделом бухгалтерского учета и отчетности по обеспечению социальных гарантий администрации района (субсидии на оплату жилого помещения и коммунальных услуг)	Береговец Любовь Сергеевна	Вторник, четверг	8.00-17.15 обед: 12.00-13.00	каб. № 24
		Среда	8.00-12.00	
Специалисты сектора развития дошкольного и начального общего образования управления образования администрации района		Вторник, четверг	8.00-12.00	каб. №47
Специалисты сектора жилищной политики и благоустройства отдела жилищно-коммунального хозяйства и ресурсоснабжения управления индустриальной, строительной и коммунальной политики администрации района		Вторник, четверг	9.00-12.00	каб. № 16
Специалисты отдела социальной работы управления труда и социальной политики администрации района		Понедельник, четверг	9.00-12.00	каб. № 35
Специалисты сектора опеки и попечительства управления труда и социальной политики администрации района		Понедельник, четверг	8.00-12.00	каб. №37
Специалисты отдела имущественных и земельных отношений администрации района		Среда, четверг	9.00 – 12.00	каб. № 32

### АДМИНИСТРАЦИЯ ТАТИЩЕВСКОГО МУНИЦИПАЛЬНОГО РАЙОНА САРАТОВСКОЙ ОБЛАСТИ

#### ПОСТАНОВЛЕНИЕ

16.06.2020 № 498  
р.п. Татищево

#### О формировании и утверждении перечня земельных участков, предназначенных для приобретения гражданами, имеющими трех и более детей, для индивидуального жилищного строительства

В соответствии с Земельным кодексом Российской Федерации, Федеральным законом от 25.10.2001 №137-ФЗ «О введении в действие Земельного кодекса Российской Федерации», Федеральным законом от 06.10.2003 №131-ФЗ «Об общих принципах организации местного самоуправления в Российской Федерации», Законом Саратовской области от 30.09.2014 №119-ЗСО «О предоставлении гражданам, имеющим трех и более детей, в собственность бесплатно земельных участков, находящихся в государственной или муниципальной собственности», на основании Устава Татищевского муниципального района Саратовской области постановляю:

- Сформировать и утвердить перечень земельных участков, предназначенных для приобретения в собственность бесплатно гражданами, имеющими трех и более детей, для индивидуального жилищного строительства:
  - Земельный участок с кадастровым номером 64:34:271701:691, площадью 1500 кв.м, расположенный по адресу: Саратовская область, Татищевский район, Сторожевское муниципальное образование, ст.Курдюм, ул.Молодежная, д.132;
  - Земельный участок с кадастровым номером 64:34:271701:690, площадью 1500 кв.м, расположенный по адресу: Саратовская область, Татищевский район, Сторожевское муниципальное образование, ст.Курдюм, ул.Молодежная, д.130;
  - Земельный участок с кадастровым номером 64:34:271701:689, площадью 1500 кв.м, расположенный по адресу: Саратовская область, Татищевский район, Сторожевское муниципальное образование, ст.Курдюм, ул.Молодежная, д.128;
  - Земельный участок с кадастровым номером 64:34:271701:688, площадью 1500 кв.м, расположенный по адресу: Саратовская область, Татищевский район, Сторожевское муниципальное образование, ст.Курдюм, ул.Молодежная, д.126;
  - Земельный участок с кадастровым номером 64:34:271701:687, площадью 1500 кв.м, расположенный по адресу: Саратовская область, Татищевский район, Сторожевское муниципальное образование, ст.Курдюм, ул.Молодежная, д.124;
  - Земельный участок с кадастровым номером 64:34:271701:686, площадью 1500 кв.м, расположенный по адресу: Саратовская область, Татищевский район, Сторожевское муниципальное образование, ст.Курдюм, ул.Молодежная, д.122;
  - Земельный участок с кадастровым номером 64:34:271701:685, площадью 1500 кв.м, расположенный по адресу: Саратовская область, Татищевский район, Сторожевское муниципальное образование, ст.Курдюм, ул.Молодежная, д.120;
  - Земельный участок с кадастровым номером 64:34:260511:125, площадью 1500 кв.м, расположенный по адресу: Саратовская область, Татищевский район, Сторожевское муниципальное образование, ст.Курдюм, ул.Молодежная, д.118;
  - Земельный участок с кадастровым номером 64:34:275501:261, площадью 1500 кв.м, расположенный по адресу: Саратовская область, Татищевский район, Сторожевское муниципальное образование, с.Курдюм, ул.Новая, д.35;
  - Земельный участок с кадастровым номером 64:34:260511:124, площадью 1500 кв.м, расположенный по адресу: Саратовская область, Татищевский район, Сторожевское муниципальное образование, ст.Курдюм, ул.Молодежная, д.114;
  - Земельный участок с кадастровым номером 64:34:271701:675, площадью 1500 кв.м, расположенный по адресу: Саратовская область, Татищевский район, Сторожевское муниципальное образование, ст.Курдюм, ул.Молодежная, д.94;
  - Земельный участок с кадастровым номером 64:34:271701:674, площадью 1500 кв.м, расположенный по адресу: Саратовская область, Татищевский район, Сторожевское муниципальное образование, ст.Курдюм, ул.Молодежная, д.92;
  - Земельный участок с кадастровым номером 64:34:271701:673, площадью 1500 кв.м, расположенный по адресу: Саратовская область, Татищевский район, Сторожевское муниципальное образование, ст.Курдюм, ул.Молодежная, д.90;
  - Земельный участок с кадастровым номером 64:34:271701:629, площадью 1500 кв.м, расположенный по адресу: Саратовская область, Татищевский район, Сторожевское муниципальное образование, ст.Курдюм, ул.Молодежная, д.64;
  - Земельный участок с кадастровым номером 64:34:271701:630, площадью 1500 кв.м, расположенный по адресу: Саратовская область, Татищевский район, Сторожевское муниципальное образование, ст.Курдюм, ул.Молодежная, д.66;
  - Земельный участок с кадастровым номером 64:34:271701:628, площадью 1500 кв.м, расположенный по адресу: Саратовская область, Татищевский район, Сторожевское муниципальное образование, ст.Курдюм, ул.Молодежная, д.62;
  - Земельный участок с кадастровым номером 64:34:275501:267, площадью 1500 кв.м, расположенный по адресу: Саратовская область, Татищевский район, Сторожевское муниципальное образование, с.Курдюм, ул.Новая, д.35;
  - Земельный участок с кадастровым номером 64:34:275501:262, площадью 1500 кв.м, расположенный по адресу: Саратовская область, Татищевский район, Сторожевское муниципальное образование, с.Курдюм, ул.Новая, д.125;
  - Земельный участок с кадастровым номером 64:34:275501:264, площадью 1500 кв.м, расположенный по адресу: Саратовская область, Татищевский район, Сторожевское муниципальное образование, с.Курдюм, ул.Новая, д.55;
  - Земельный участок с кадастровым номером 64:34:271601:149, площадью 1654 кв.м, расположенный по адресу: Саратовская область, Татищевский район, Сторожевское муниципальное образование, д.Ильиновка, ул.Центральная, д.46Б;
  - Земельный участок с кадастровым номером 64:34:080901:243, площадью 1000 кв.м, расположенный по адресу: Саратовская область, Татищевский район, Садовое муниципальное образование, п.Садовый, ул.Хозяйственная, д.19;
  - Земельный участок с кадастровым номером 64:34:080901:298, площадью 1500 кв.м, расположенный по адресу: Саратовская область, Татищевский район, ст.Кологривовка, ул.Привокзальная, д.47А;

- Земельный участок с кадастровым номером 64:34:080901:299, площадью 1500 кв.м, расположенный по адресу: Саратовская область, Татищевский район, ст.Кологривовка, ул.Привокзальная, д.47Б;
- Земельный участок с кадастровым номером 64:34:070309:6, площадью 1500 кв.м, расположенный по адресу: Саратовская область, Татищевский район, Ягодно-Полянское муниципальное образование, с.Большая Федоровка, ул.Заречная, д.32А;
- Земельный участок с кадастровым номером 64:34:010405:142, площадью 2259 кв.м, расположенный по адресу: Саратовская область, Татищевский район, Ягодно-Полянское муниципальное образование, с.Ягодная Поляна, ул.Ленина, д.33А;
- Земельный участок с кадастровым номером 64:34:010407:191, площадью 1702 кв.м, расположенный по адресу: Саратовская область, Татищевский район, Ягодно-Полянское муниципальное образование, с.Ягодная Поляна, ул.Молодежная, д.26;
- Земельный участок с кадастровым номером 64:34:010407:190, площадью 1455 кв.м, расположенный по адресу: Саратовская область, Татищевский район, Ягодно-Полянское муниципальное образование, с.Ягодная Поляна, ул.Молодежная, д.24;
- Земельный участок с кадастровым номером 64:34:060214:397, площадью 1612 кв.м, расположенный по адресу: Саратовская область, Татищевский район, Ягодно-Полянское муниципальное образование, с.Полчиноковка, ул.Заводская, д.16;
- Земельный участок с кадастровым номером 64:34:221102:158, площадью 1500 кв.м, расположенный по адресу: Саратовская область, Татищевский район, с.Карамышка, ул.Юбилейная, д.1А;
- Земельный участок с кадастровым номером 64:34:231404:177, площадью 1500 кв.м, расположенный по адресу: Саратовская область, Татищевский район, Октябрьское муниципальное образование, с.Октябрьский Городок, ул.2-я Вишневая, д.9;
- Земельный участок с кадастровым номером 64:34:231404:195, площадью 1500 кв.м, расположенный по адресу: Саратовская область, Татищевский район, Октябрьское муниципальное образование, с.Октябрьский Городок, ул.2-я Вишневая, д.14;
- Земельный участок с кадастровым номером 64:34:231404:191, площадью 1500 кв.м, расположенный по адресу: Саратовская область, Татищевский район, Октябрьское муниципальное образование, с.Октябрьский Городок, ул.2-я Вишневая, д.8;
- Земельный участок с кадастровым номером 64:34:231404:196, площадью 1500 кв.м, расположенный по адресу: Саратовская область, Татищевский район, Октябрьское муниципальное образование, с.Октябрьский Городок, ул.2-я Вишневая, д.4;
- Земельный участок с кадастровым номером 64:34:231404:192, площадью 1500 кв.м, расположенный по адресу: Саратовская область, Татищевский район, Октябрьское муниципальное образование, с.Октябрьский Городок, ул.2-я Вишневая, д.6;
- Земельный участок с кадастровым номером 64:34:231404:188, площадью 1500 кв.м, расположенный по адресу: Саратовская область, Татищевский район, Октябрьское муниципальное образование, с.Октябрьский Городок, ул.2-я Вишневая, д.10;
- Земельный участок с кадастровым номером 64:34:231404:197, площадью 1500 кв.м, расположенный по адресу: Саратовская область, Татищевский район, Октябрьское муниципальное образование, с.Октябрьский Городок, ул.2-я Вишневая, д.13;
- Земельный участок с кадастровым номером 64:34:231404:193, площадью 1500 кв.м, расположенный по адресу: Саратовская область, Татищевский район, Октябрьское муниципальное образование, с.Октябрьский Городок, ул.2-я Вишневая, д.11;
- Земельный участок с кадастровым номером 64:34:231404:189, площадью 1500 кв.м, расположенный по адресу: Саратовская область, Татищевский район, Октябрьское муниципальное образование, с.Октябрьский Городок, ул.2-я Вишневая, д.15;
- Земельный участок с кадастровым номером 64:34:041002:242, площадью 1500 кв.м, расположенный по адресу: Саратовская область, Татищевский район, Вязовское муниципальное образование, с.Корсаковка, ул.Садовая, д.80А;
- Земельный участок с кадастровым номером 64:34:150305:20, площадью 1500 кв.м, расположенный по адресу: Саратовская область, Татищевский район, Идолгское муниципальное образование, с.Широкое, ул.Ленина, д.3Б.
- Земельный участок с кадастровым номером 64:34:160802:206, площадью 1189 кв.м, расположенный по адресу: Саратовская область, Татищевский район, Идолгское муниципальное образование, с.Идолга, ул.Набережная, д.18.

2. Разместить настоящее постановление и схематическое изображение расположения земельных участков на местности на официальном сайте Татищевского муниципального района Саратовской области в сети «Интернет».

3. Опубликовать настоящее постановление в газете Татищевского муниципального района Саратовской области «Вестник Татищевского муниципального района Саратовской области».

4. Контроль за исполнением настоящего постановления возложить на заместителя главы администрации Татищевского муниципального района Саратовской области Самойлову Ю.В.

Глава Татищевского муниципального района

П.В. Сурков

### АДМИНИСТРАЦИЯ ТАТИЩЕВСКОГО МУНИЦИПАЛЬНОГО РАЙОНА САРАТОВСКОЙ ОБЛАСТИ

#### ПОСТАНОВЛЕНИЕ

02.06.2020 № 468  
р.п. Татищево

#### Об утверждении проекта межевания территории по адресу: Саратовская область, Татищевский район, р.п. Татищево, ул.Северная, 1 квартал, д.6

В соответствии с Градостроительным кодексом Российской Федерации, Федеральным законом от 06.10.2003 №131-ФЗ «Об общих принципах организации местного самоуправления в Российской Федерации», на основании Устава Татищевского муниципального района Саратовской области, постановляю:

- Утвердить проект межевания территории по адресу: Саратовская область, Татищевский район, р.п. Татищево, ул.Северная, 1 квартал, д.6 согласно приложению.
- Опубликовать настоящее постановление в газете Татищевского муниципального района Саратовской области «Вестник Татищевского муниципального района Саратовской области» и разместить на официальном сайте Татищевского муниципального района Саратовской области в сети «Интернет».

Глава Татищевского муниципального района

П.В. Сурков

Приложение  
к постановлению  
администрации Татищевского  
муниципального района  
Саратовской области  
от 02.06.2020 № 468

### Общество с ограниченной ответственностью «САРАТОВСКОЕ БЮРО ТЕХНИЧЕСКОЙ ИНВЕНТАРИЗАЦИИ И ОЦЕНКИ НЕДВИЖИМОСТИ»

ЗАКАЗЧИК: АДМИНИСТРАЦИЯ ТАТИЩЕВСКОГО МУНИЦИПАЛЬНОГО РАЙОНА САРАТОВСКОЙ ОБЛАСТИ  
Договор от 18.02.2020 № Т/77

#### ПРОЕКТ МЕЖЕВАНИЯ ТЕРРИТОРИИ

по адресу: Саратовская область, Татищевский район, р.п. Татищево, ул.Северная, 1 квартал, д.6

Начальник Татищевского отдела

В.А. Воробьев

мп  
р.п. Татищево  
2020

СОСТАВ ПРОЕКТА МЕЖЕВАНИЯ ТЕРРИТОРИИ

#### Глава 1 ОСНОВНАЯ ЧАСТЬ ПРОЕКТА МЕЖЕВАНИЯ ТЕРРИТОРИИ

##### Текстовая часть

- Положения проекта межевания территории
- Характеристика территории
- Цели проекта межевания территории
- Перечень и сведения о площади образуемых земельных участков (частей), в том числе возможные способы их образования
- Экспликация площадей и видов разрешенного использования образуемых земельных участков

##### Графическая часть

- Чертеж межевания территории

#### Глава 2

##### МАТЕРИАЛЫ ПО ОСНОВОВАНИЮ ПРОЕКТА МЕЖЕВАНИЯ ТЕРРИТОРИИ

##### Графическая часть

- Границы существующих земельных участков и существующих объектов капитального строительства
  - Границы зон с особыми условиями использования территорий
  - Зонирование территории
- ПРИЛОЖЕНИЕ
- Постановление администрации Татищевского муниципального района Саратовской области от 10.01.2020 № 4
  - Техническое задание на разработку документации по планировке территории: изготовление проекта межевания территории

#### Глава 1 ОСНОВНАЯ ЧАСТЬ ПРОЕКТА МЕЖЕВАНИЯ ТЕРРИТОРИИ

- Положения проекта межевания территории

Проект межевания территории по адресу: Саратовская область, Татищевский район, р.п. Татищево, ул.Северная, 1 квартал, д.6 разработан ООО «САРАТОВСКОЕ БТИ» по договору от 18.02.2020 №Т/77 с администрацией Татищевского муниципального района Саратовской области на основании постановления администрации Татищевского муниципального района Саратовской области от 10.01.2020 № 4 в соответствии с:

Градостроительным кодексом Российской Федерации;  
Земельным кодексом Российской Федерации;  
Законом Саратовской области от 09.10.2006 №96-ЗСО «О регулировании градостроительной деятельности в Саратовской области»;

Генеральным планом Татищевского муниципального образования Татищевского муниципального района Саратовской области (с изменениями от 27.09.2017 №45/191-3);

Правилами землепользования и застройки Татищевского муниципального образования Татищевского муниципального района Саратовской области, утвержденными решением Совета депутатов Татищевского муниципального образования Татищевского района Саратовской области от 28.03.2017 №40/177-3 (с изменениями от 20.12.2017 №48/205-3, от 29.05.2018 №51/215-3, от 28.05.2019 №9/40-4, от 18.12.2019 №16/59-4)

Региональными нормативами градостроительного проектирования Саратовской области, утвержденными постановлением Правительства Саратовской области от 14.06.2007 №20-П;

Сводом правил СП 42.13330.2011 «СНиП 2.07.01-89». Градостроительство. Планировка и застройка городских и сельских поселений» (утв. приказом Министерства регионального развития Российской Федерации от 28.12.2010 №820); сведениями из Единого государственного реестра недвижимости; кадастровыми планами территории и выписками из Единого государственного реестра недвижимости об объектах недвижимости.

Задачами разработки проекта является обеспечение следующих требований:  
анализ фактического землепользования в районе проектирования;  
определение в соответствии с нормативными требованиями площадей земельных участков, исходя из фактически сложившейся планировочной структуры территории проектирования;



формирование границ земельных участков с учетом функционального назначения объектов застройки в территориальной зоне;
установление границ не застроенных земельных участков с учетом возможности размещения объектов капитального строительства по виду разрешенного использования в территориальной зоне;
определение местоположения границ образуемых земельных участков.

1.2. Характеристика территории

Территория по адресу: Саратовская область, Татищевский район, р.п.Татищево, ул.Северная, 1 квартал, д.6, расположенная между земельными участками с кадастровыми номерами: 64:34:200520:28, 64:34:200520:29, 64:34:200520:32, 64:34:200520:44, 64:34:200520:45, 64:34:200520:50 и рассматриваемая в настоящем проекте межевания территории в границах, указанных в постановлении администрации Татищевского муниципального района Саратовской области от 10.01.2020 № 4, представляет собой часть элемента планировочной структуры, свободную от застройки и предполагаемую для размещения многоквартирного жилого дома.

Согласно Правилам землепользования и застройки Татищевского муниципального образования Татищевского муниципального района Саратовской области, утвержденных решением Совета депутатов Татищевского муниципального образования Татищевского района Саратовской области от 28.03.2017 №40/177-3 (с изменениями от 20.12.2017 №48/205-3, от 29.05.2018 №51/215-3, от 28.05.2019 №9/40-4, от 18.12.2019 №16/59-4) рассматриваемая в настоящем проекте межевания территория расположена в пределах территориальной зоны:

Ж 2 – зона малоэтажной смешанной жилой застройки до 3-х этажей.

В соответствии с кадастровым делением территории Татищевского муниципального образования, рассматриваемая в настоящем проекте территория расположена в пределах кадастрового квартала 64:34:200520.

Категория земель рассматриваемой в данном проекте межевания территории: земли населенных пунктов.

Подготовка проекта межевания территории осуществлялась на основании геодезической съемки в системе координат, используемой для ведения государственного кадастра недвижимости – местная 64, зона 2.

1.3. Цели проекта межевания территории

В соответствии со ст.43 Градостроительного кодекса Российской Федерации подготовка проекта межевания территорий осуществляется применительно к застроенным и подлежащим застройке территориям, расположенным в границах элементов планировочной структуры, застроенного многоквартирными домами.

Проект межевания территории разрабатывается в целях определения местоположения границ образуемого земельного участка. При этом при подготовке проекта межевания территории определение местоположения границ образуемого земельного участка осуществляется в соответствии с градостроительными регламентами и нормами отвода земельных участков для конкретных видов деятельности, установленными в соответствии с федеральными законами Российской Федерации и техническими регламентами.

С 01.03.2015 года согласно ст.11.3 Земельного кодекса Российской Федерации образование земельных участков из земель или земельных участков, находящихся в государственной или муниципальной собственности в границах элемента планировочной структуры, возможно в соответствии с утвержденным проектом межевания территории.

В настоящем проекте межевания территории по адресу: Саратовская область, Татищевский район, р.п.Татищево, ул.Северная, 1 квартал, д.6 было предложено: образование одного земельного участка.

Главной задачей настоящего проекта межевания территории является образование границ земельного участка под № 1 - 64:34:200520:3У1.

Подробная информация об образуемых, изменяемых участках предложена в Таблице 1 и Таблице 2.

1.4. Перечень и сведения о площади образуемых земельных участков (частей), в том числе возможные способы их образования

Таблица 1

Table with 5 columns: П/П, Условный номер земельного участка/ кадастровый номер земельного участка на ЧМТ, Местоположение (адрес) образуемого земельного участка, Площадь, кв.м., Описание. Row 1: 1, :3У1, Саратовская область, Татищевский район, р.п.Татищево, ул.Северная, 1 квартал, д.6, 3485, Образование земельного участка из земель, находящихся в государственной или муниципальной собственности.

1.5. Экспликация площадей и видов разрешенного использования образуемых земельных участков

Таблица 2

Table with 5 columns: П/П, Условный номер земельного участка (части)/ кадастровый номер земельного участка на ЧМТ, Вид разрешенного использования земельного участка, Код ВРИ по ПЗЗ, Площадь, кв.м. Row 1: 1, :3У1, Малоэтажная многоквартирная жилая застройка, 2.1.1, 3485.

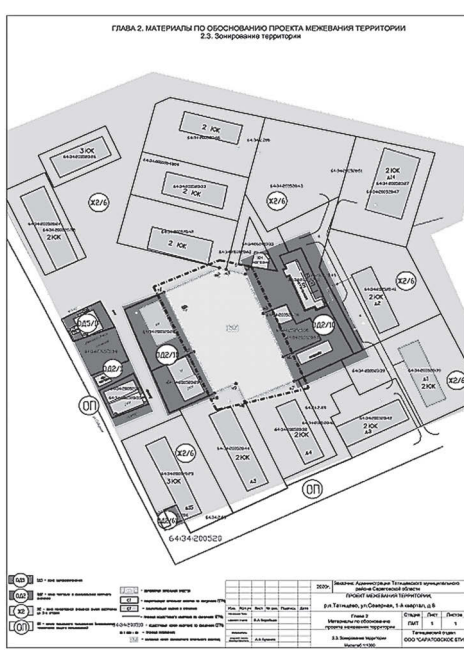
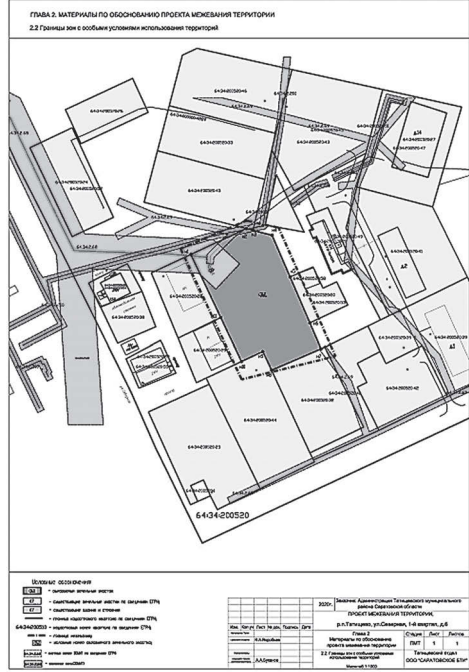
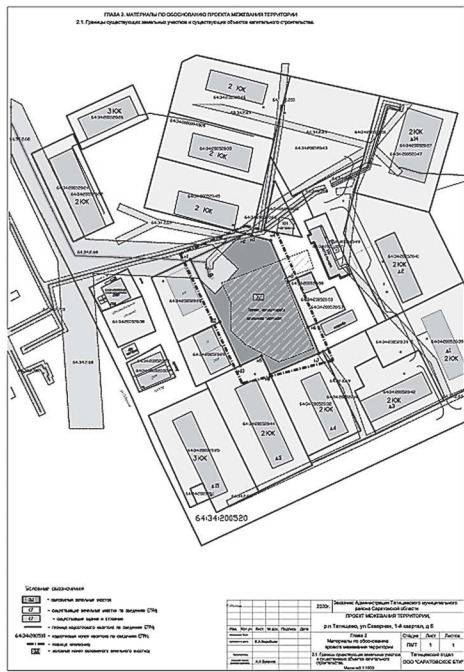
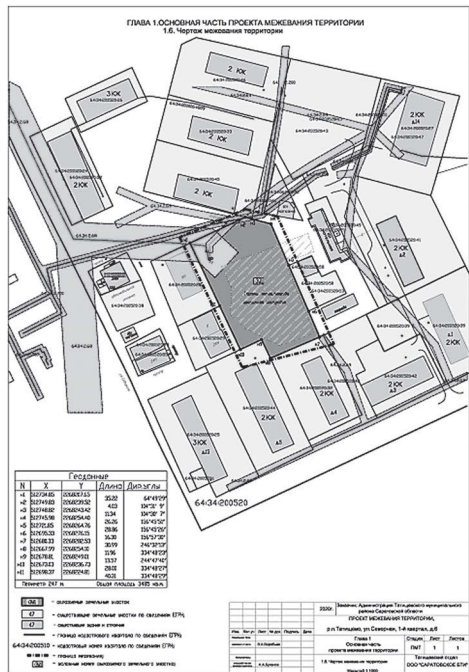

МУНИЦИПАЛЬНОЕ СОБРАНИЕ ТАТИЩЕВСКОГО МУНИЦИПАЛЬНОГО РАЙОНА САРАТОВСКОЙ ОБЛАСТИ

РЕШЕНИЕ

16.06.2020 № 23/94 р.п. Татищево

О внесении изменений в решение муниципального Собрания Татищевского муниципального района Саратовской области от 17.12.2019 №16/79 «О муниципальном бюджете Татищевского муниципального района Саратовской области на 2020 год и на плановый период 2021 и 2022 годов»

В соответствии с Бюджетным кодексом Российской Федерации, Федеральным законом от 06.10.2003 №131-ФЗ «Об общих принципах организации местного самоуправления в Российской Федерации», на основании Устава Татищевского муниципального района Саратовской области, решения муниципального Собрания Татищевского муниципального района Саратовской области от 17.12.2019 №16/78 «Об утверждении Положения о бюджетном процессе в Татищевском муниципальном районе Саратовской области» муниципальное Собрание решило:

1. Внести в решение муниципального Собрания Татищевского муниципального района Саратовской области от 17.12.2019 №16/79 «О муниципальном бюджете Татищевского муниципального района Саратовской области на 2020 год и на плановый период 2020 и 2021 годов» (с изменениями от 21.01.2020 №18/82, от 11.02.2020 №19/83, 17.03.2020 №20/86, 21.04.2020 №21/89, от 19.05.2020 №22/91) следующие изменения:

- 1) в подпункте 1 пункта 1 цифры «540448,1» заменить цифрами «555530,2»;
2) в подпункте 2 пункта 1 цифры «562928,1» заменить цифрами «578010,2»;
3) пункт 2 изложить в новой редакции;
«Утвердить основные характеристики муниципального бюджета на 2021 год и на 2022 год:
1) общий объем доходов муниципального бюджета на 2021 год в сумме 526608,4 тыс. рублей и на 2022 год в сумме 650414,3 тыс. рублей;
2) общий объем расходов муниципального бюджета на 2021 год в сумме 526605,8 тыс. рублей, в том числе условно утвержденные расходы в сумме 4387,3 тыс. рублей, и на 2022 год в сумме 650411,7 тыс. рублей, в том числе условно утвержденные расходы в сумме 9105,5 тыс. рублей»;
4) приложение №1 изложить в новой редакции: «Безвозмездные поступления в муниципальный бюджет Татищевского муниципального района Саратовской области на 2020 год и на плановый период 2021 и плановый период 2022 год:

тыс. рублей

Table with 5 columns: Код бюджетной классификации Российской Федерации, Наименование, 2020 год, 2021 год, 2022 год. Rows include items like 'Безвозмездные поступления', 'Дотации на выравнивание бюджетной обеспеченности', 'Субсидии бюджетам муниципальных районов на выравнивание бюджетной обеспеченности...', etc.



2 02 30024 05 0014 150	Субвенции бюджетам муниципальных районов области на компенсацию родительской платы за присмотр и уход за детьми в образовательных организациях, реализующих основную общеобразовательную программу дошкольного образования	6837,6	6837,6	6837,6
2 02 30024 05 0015 150	Субвенции бюджетам муниципальных районов области на осуществление органами местного самоуправления отдельных государственных полномочий по государственному управлению охраной труда	294,3	294,3	294,3
2 02 30024 05 0016 150	Субвенции бюджетам муниципальных районов области на осуществление органами местного самоуправления государственных полномочий по предоставлению гражданам субсидий на оплату жилого помещения и коммунальных услуг	594,1	615,5	637,0
2 02 30024 05 0027 150	Субвенции бюджетам муниципальных районов области на предоставление питания отдельным категориям обучающихся в муниципальных образовательных организациях, реализующих образовательные программы начального общего, основного общего и среднего общего образования	4082,3	3002,8	3002,8
2 02 30024 05 0028 150	Субвенции бюджетам муниципальных районов области на частичное финансирование расходов на присмотр и уход за детьми дошкольного возраста в муниципальных образовательных организациях, реализующих основную общеобразовательную программу дошкольного образования	281,0	281,0	281,0
2 02 30024 05 0029 150	Субвенции бюджетам муниципальных районов области на осуществление органами местного самоуправления государственных полномочий по организации предоставления питания отдельным категориям обучающихся в муниципальных общеобразовательных организациях, реализующих образовательные программы начального общего, основного общего и среднего общего образования, и частичному финансированию расходов на присмотр и уход за детьми дошкольного возраста в муниципальных образовательных организациях, реализующих основную общеобразовательную программу дошкольного образования	209,8	216,7	224,0
2 02 30024 05 0037 150	Субвенции бюджетам муниципальных районов области на финансовое обеспечение образовательной деятельности муниципальных дошкольных образовательных организаций	33281,0	32361,4	32893,4
2 02 30024 05 0038 150	Субвенции бюджетам муниципальных районов области на осуществление органами местного самоуправления отдельных государственных полномочий по осуществлению деятельности по опеке и попечительству в отношении несовершеннолетних граждан в части расходов на обеспечение деятельности по сохранению, содержанию и ремонту пустующих жилых помещений, закрепленных за детьми-сиротами и детьми, оставшимися без попечения родителей	9,8	9,9	10,3
2 02 30024 05 0041 150	Субвенции бюджетам муниципальных районов области на обеспечение служебными жилыми помещениями медицинских работников (в рамках достижения соответствующих задач федерального проекта)	542,6	-	-
2 02 30024 05 0042 150	Субвенции бюджетам муниципальных районов области на осуществление переданных органам местного самоуправления области государственных полномочий по обеспечению служебными жилыми помещениями медицинских работников (в рамках достижения соответствующих задач федерального проекта)	5,6	-	-
2 02 30024 05 0043 150	Субвенции бюджетам муниципальных районов области на осуществление органами местного самоуправления отдельных государственных полномочий по организации проведения мероприятий при осуществлении деятельности по обращению с животными без владельцев	47,5	47,5	47,5
2 02 40000 00 0000 150	Иные межбюджетные трансферты	7212,9	-	-
2 02 40014 05 0000 150	Межбюджетные трансферты, передаваемые бюджетам муниципальных районов из бюджетов поселений на осуществление части полномочий по решению вопросов местного значения в соответствии с заключенными соглашениями	2700,0	-	-
2 02 49999 05 0015 150	Межбюджетные трансферты, передаваемые бюджетам муниципальных районов области на размещение социальной информации в печатных средствах массовой информации, учрежденных органами местного самоуправления	612,9	-	-
2 02 49999 05 0020 150	Межбюджетные трансферты, передаваемые бюджетам муниципальных районов области на осуществление мероприятий в области энергосбережения и повышения энергетической эффективности	3900,0	-	-
2 19 00000 05 0000 150	Возврат остатков субсидий, субвенций и иных межбюджетных трансфертов, имеющих целевое назначение, прошлых лет из бюджетов муниципальных районов	-377,7	-	-
2 19 25497 05 0000 150	Возврат остатков субсидий на реализацию мероприятий по обеспечению жильем молодых семей из бюджетов муниципальных районов	-374,0	-	-
2 19 60010 05 0000 150	Возврат прочих остатков субсидий, субвенций и иных межбюджетных трансфертов, имеющих целевое назначение, прошлых лет из бюджетов муниципальных районов	-3,7	-	-
<b>ВСЕГО</b>		<b>364343,0</b>	<b>343112,3</b>	<b>465280,4</b>

5) приложение № 2 изложить в новой редакции: «Перечень главных администраторов доходов муниципального бюджета Татищевского муниципального района Саратовской области:

Код бюджетной классификации	Наименование
1	3
<b>062</b>	<b>Управление финансов администрации Татищевского муниципального района Саратовской области</b>
062 1 11 03050 05 0000 120	Проценты, полученные от предоставления бюджетных кредитов внутри страны за счет средств бюджетов муниципальных районов
062 1 17 01050 05 0000 180	Невыясненные поступления, зачисляемые в бюджеты муниципальных районов
062 2 02 15001 05 0000 150	Дотации бюджетам муниципальных районов на выравнивание бюджетной обеспеченности из бюджета субъекта Российской Федерации
062 2 02 15002 05 0000 150	Дотации бюджетам муниципальных районов на поддержку мер по обеспечению сбалансированности бюджетов
062 2 02 20000 05 0000 150	Субсидии бюджетам бюджетной системы Российской Федерации (межбюджетные субсидии)
062 2 02 29999 05 0000 150	Прочие субсидии бюджетам муниципальных районов <sup>1</sup>
062 2 02 30000 05 0000 150	Субвенции бюджетам бюджетной системы Российской Федерации <sup>1</sup>
062 2 02 40000 05 0000 150	Иные межбюджетные трансферты <sup>1</sup>
062 2 07 05030 05 0000 180	Прочие безвозмездные поступления в бюджеты муниципальных районов
062 2 08 05000 05 0000 180	Перечисления из бюджетов муниципальных районов (в бюджеты муниципальных районов) для осуществления возврата (зачета) излишне уплаченных сумм налогов, сборов и иных платежей, а также сумм процентов за несвоевременное осуществление такого возврата и процентов, начисленных на излишне взысканные суммы
062 2 18 05030 05 0000 150	Доходы бюджетов муниципальных районов от возврата иными организациями остатков субсидий прошлых лет
062 2 18 60010 05 0000 150	Доходы бюджетов муниципальных районов от возврата прочих остатков субсидий, субвенций и иных межбюджетных трансфертов, имеющих целевое назначение, прошлых лет из бюджетов поселений
062 2 18 05010 05 0000 150	Доходы бюджетов муниципальных районов от возврата бюджетными учреждениями остатков субсидий прошлых лет
062 2 19 00000 05 0000 150	Возврат остатков субсидий, субвенций и иных межбюджетных трансфертов, имеющих целевое назначение, прошлых лет из бюджетов муниципальных районов
062 2 19 60010 05 0000 150	Возврат прочих остатков субсидий, субвенций и иных межбюджетных трансфертов, имеющих целевое назначение, прошлых лет из бюджетов муниципальных районов
<b>063</b>	<b>Администрация Татищевского муниципального района Саратовской области</b>
063 1 08 07150 01 0000 110	Государственная пошлина за выдачу разрешения и установку рекламной конструкции
063 1 08 07174 01 0000 110	Государственная пошлина за выдачу органом местного самоуправления муниципального района специального разрешения на движение по автомобильным дорогам транспортных средств, осуществляющих перевозки опасных, тяжеловесных и (или) крупногабаритных грузов, зачисляемая в бюджеты муниципальных районов
063 1 13 01075 05 0000 130	Доходы от оказания информационных услуг органами местного самоуправления муниципальных районов, казенными учреждениями муниципальных районов

<sup>1</sup> Главным администратором может осуществляться администрирование поступлений по всем подстатьям данной статьи и по всем подвидам данного вида доходов.

063 1 13 01995 05 0000 130	Прочие доходы от оказания платных услуг (работ) получателями средств бюджетов муниципальных районов <sup>2</sup>
063 1 13 02065 05 0000 130	Доходы, поступающие в порядке возмещения расходов, понесенных в связи с эксплуатацией имущества муниципальных районов
063 1 13 02995 05 0000 130	Прочие доходы от компенсации затрат бюджетов муниципальных районов
063 1 14 01050 05 0000 410	Доходы от продажи квартир, находящихся в собственности муниципальных районов
063 1 14 02053 05 0000 410	Доходы от реализации иного имущества, находящегося в собственности муниципальных районов (за исключением имущества муниципальных бюджетных и автономных учреждений, а также имущества муниципальных унитарных предприятий, в том числе казенных), в части реализации основных средств по указанному имуществу
063 1 14 02053 05 0000 440	Доходы от реализации иного имущества, находящегося в собственности муниципальных районов (за исключением имущества муниципальных бюджетных и автономных учреждений, а также имущества муниципальных унитарных предприятий, в том числе казенных), в части реализации материальных запасов по указанному имуществу
063 1 15 02050 05 0000 140	Платежи, взимаемые органами местного самоуправления (организациями) муниципальных районов, за выполнение определенных функций
063 1 16 01053 01 2302 140	Административные штрафы, установленные Главой 5 Кодекса Российской Федерации об административных правонарушениях, за административные правонарушения, посягающие на права граждан, налагаемые мировыми судьями, комиссиями по делам несовершеннолетних и защите их прав (штрафы, налагаемые комиссиями по делам несовершеннолетних и защите их прав)
063 1 16 01063 01 2302 140	Административные штрафы, установленные Главой 6 Кодекса Российской Федерации об административных правонарушениях, за административные правонарушения, посягающие на здоровье, санитарно-эпидемиологическое благополучие населения и общественную нравственность, налагаемые мировыми судьями, комиссиями по делам несовершеннолетних и защите их прав (штрафы, налагаемые комиссиями по делам несовершеннолетних и защите их прав)
063 1 16 01073 01 2302 140	Административные штрафы, установленные Главой 7 Кодекса Российской Федерации об административных правонарушениях, за административные правонарушения в области охраны собственности, налагаемые мировыми судьями, комиссиями по делам несовершеннолетних и защите их прав (штрафы, налагаемые комиссиями по делам несовершеннолетних и защите их прав)
063 1 16 01074 01 0000 140	Административные штрафы, установленные Главой 7 Кодекса Российской Федерации об административных правонарушениях, за административные правонарушения в области охраны собственности, выявленные должностными лицами органов муниципального контроля
063 1 16 01084 01 0000 140	Административные штрафы, установленные Главой 8 Кодекса Российской Федерации об административных правонарушениях, за административные правонарушения в области охраны окружающей среды и природопользования, выявленные должностными лицами органов муниципального контроля
063 1 16 01123 01 0000 140	Административные штрафы, установленные Главой 12 Кодекса Российской Федерации об административных правонарушениях, за административные правонарушения в области дорожного движения, налагаемые мировыми судьями, комиссиями по делам несовершеннолетних и защите их прав
063 1 16 01193 01 2302 140	Административные штрафы, установленные Главой 19 Кодекса Российской Федерации об административных правонарушениях, за административные правонарушения против порядка управления, налагаемые мировыми судьями, комиссиями по делам несовершеннолетних и защите их прав (штрафы, налагаемые комиссиями по делам несовершеннолетних и защите их прав)
063 1 16 01203 01 2302 140	Административные штрафы, установленные Главой 20 Кодекса Российской Федерации об административных правонарушениях, за административные правонарушения, посягающие на общественный порядок и общественную безопасность, налагаемые мировыми судьями, комиссиями по делам несовершеннолетних и защите их прав (штрафы, налагаемые комиссиями по делам несовершеннолетних и защите их прав)
063 1 16 02020 02 0000 140	Административные штрафы, установленные законами субъектов Российской Федерации об административных правонарушениях, за нарушение муниципальных правовых актов
063 1 16 10031 05 0000 140	Возмещение ущерба при возникновении страховых случаев, когда выгодоприобретателями выступают получатели средств бюджета муниципального района
063 1 16 10123 01 0051 140	Доходы от денежных взысканий (штрафов), поступающие в счет погашения задолженности, образовавшейся до 1 января 2020 года, подлежащие зачислению в бюджет муниципального образования по нормативам, действовавшим в 2019 году (доходы бюджетов муниципальных районов за исключением доходов, направляемых на формирование муниципального дорожного фонда, а также иных платежей в случае принятия финансовым органом муниципального образования о раздельном учете задолженности)
063 1 16 11064 01 0000 140	Платежи, уплачиваемые в целях возмещения вреда, причиняемого автомобильным дорогам местного значения транспортными средствами, осуществляющими перевозки тяжеловесных и (или) крупногабаритных грузов
063 1 17 01050 05 0000 180	Невыясненные поступления, зачисляемые в бюджеты муниципальных районов
063 1 17 05050 05 0000 180	Прочие неналоговые доходы бюджетов муниципальных районов
063 2 07 05030 05 0000 180	Прочие безвозмездные поступления в бюджет муниципального района

**064 Управление централизованная бухгалтерия администрации Татищевского муниципального района**

064 1 11 05013 05 0000 120	Доходы, получаемые в виде арендной платы за земельные участки, государственная собственность на которые не разграничена и которые расположены в границах сельских поселений и межселенных территорий муниципальных районов, а также средства от продажи права на заключение договоров аренды указанных земельных участков
064 1 11 05013 10 0000 120	Доходы, получаемые в виде арендной платы за земельные участки, государственная собственность на которые не разграничена и которые расположены в границах сельских поселений, а также средства от продажи права на заключение договоров аренды указанных земельных участков
064 1 11 05013 13 0000 120	Доходы, получаемые в виде арендной платы за земельные участки, государственная собственность на которые не разграничена и которые расположены в границах городских поселений, а также средства от продажи права на заключение договоров аренды указанных земельных участков
064 1 11 05025 05 0000 120	Доходы, получаемые в виде арендной платы, а также средства от продажи права на заключение договоров аренды за земли, находящиеся в собственности муниципальных районов (за исключением земельных участков муниципальных бюджетных и автономных учреждений)
064 1 11 05075 05 0000 120	Доходы от сдачи в аренду имущества, составляющего казну муниципальных районов (за исключением земельных участков)
064 1 11 05313 05 0000 120	Плата по соглашениям об установлении сервитута, заключенным органами местного самоуправления муниципальных районов, органами местного самоуправления сельских поселений, государственными или муниципальными предприятиями либо государственными или муниципальными учреждениями в отношении земельных участков, государственная собственность на которые не разграничена и которые расположены в границах сельских поселений и межселенных территорий муниципальных районов
064 1 11 09045 05 0000 120	Прочие поступления от использования имущества, находящегося в собственности муниципальных районов (за исключением имущества муниципальных бюджетных и автономных учреждений, а также имущества муниципальных унитарных предприятий, в том числе казенных)
064 1 14 06013 05 0000 430	Доходы от продажи земельных участков, государственная собственность на которые не разграничена и которые расположены в границах сельских поселений и межселенных территорий муниципальных районов
064 1 14 06013 10 0000 430	Доходы от продажи земельных участков, государственная собственность на которые не разграничена и которые расположены в границах городских поселений
064 1 14 06013 13 0000 430	Доходы от продажи земельных участков, государственная собственность на которые не разграничена и которые расположены в границах городских поселений
064 1 14 06025 05 0000 430	Доходы от продажи земельных участков, находящихся в собственности муниципальных районов (за исключением земельных участков муниципальных бюджетных и автономных учреждений)
064 1 14 06313 05 0000 430	Плата за увеличение площади земельных участков, находящихся в частной собственности, в результате перераспределения таких земельных участков и земель (или) земельных участков, государственная собственность на которые не разграничена и которые расположены в границах сельских поселений и межселенных территорий муниципальных районов
064 1 14 06313 10 0000 430	Плата за увеличение площади земельных участков, находящихся в частной собственности, в результате перераспределения таких земельных участков и земель (или) земельных участков, государственная собственность на которые не разграничена и которые расположены в границах городских поселений
064 1 14 06313 13 0000 430	Плата за увеличение площади земельных участков, находящихся в частной собственности, в результате перераспределения таких земельных участков и земель (или) земельных участков, государственная собственность на которые не разграничена и которые расположены в границах городских поселений
064 1 16 10123 01 0051 140	Доходы от денежных взысканий (штрафов), поступающие в счет погашения задолженности, образовавшейся до 1 января 2020 года, подлежащие зачислению в бюджет муниципального образования по нормативам, действовавшим в 2019 году (доходы бюджетов муниципальных районов за исключением доходов, направляемых на формирование муниципального дорожного фонда, а также иных платежей в случае принятия финансовым органом муниципального образования о раздельном учете задолженности)
064 1 17 01050 05 0000 180	Невыясненные поступления, зачисляемые в бюджеты муниципальных районов
064 2 07 05030 05 0000 180	Прочие безвозмездные поступления в бюджет муниципального района

6) в приложении №7 «Ведомственная структура расходов муниципального бюджета Татищевского муниципального района Саратовской области на 2020 год и на плановый период 2021 и 2022 годов

<sup>2</sup> Главным администратором может осуществляться администрирование поступлений по всем подвидам данного вида доходов.



а) строку									
«Управление финансов администрации Татищевского муниципального района Саратовской области»	062						13817,2	5916,7	6231,7»
изложить в новой редакции:									
«Управление финансов администрации Татищевского муниципального района Саратовской области»	062						15817,2	5916,7	6231,7»
б) строку									
«Межбюджетные трансферты общего характера бюджетам субъектов Российской Федерации и муниципальных образований»	062	14					10483,9	3804,1	4062,4»
изложить в новой редакции:									
«Межбюджетные трансферты общего характера бюджетам субъектов Российской Федерации и муниципальных образований»	062	14					12483,9	3804,1	4062,4»
в) строки									
«Прочие межбюджетные трансферты общего характера»	062	14	03				8450,0	1600,0	1700,0
Предоставление межбюджетных трансфертов	062	14	03	7700000000			8450,0	1600,0	1700,0
Предоставление межбюджетных трансфертов местным бюджетам поселений	062	14	03	7710000000			8450,0	1600,0	1700,0»
изложить в новой редакции:									
«Прочие межбюджетные трансферты общего характера»	062	14	03				10450,0	1600,0	1700,0
Предоставление межбюджетных трансфертов	062	14	03	7700000000			10450,0	1600,0	1700,0
Предоставление межбюджетных трансфертов местным бюджетам поселений	062	14	03	7710000000			10450,0	1600,0	1700,0»
г) строки									
«Иные межбюджетные трансферты местным бюджетам муниципальных образований, входящих в состав Татищевского муниципального района на реализацию расходных обязательств, возникающих при выполнении полномочий по решению вопросов местного значения»	062	14	03	7710010690			6950,0		
Межбюджетные трансферты	062	14	03	7710010690	500		6950,0		
Иные межбюджетные трансферты	062	14	03	7710010690	540		6950,0»		
изложить в новой редакции:									
«Иные межбюджетные трансферты местным бюджетам муниципальных образований, входящих в состав Татищевского муниципального района на реализацию расходных обязательств, возникающих при выполнении полномочий по решению вопросов местного значения»	062	14	03	7710010690			8950,0		
Межбюджетные трансферты	062	14	03	7710010690	500		8950,0		
Иные межбюджетные трансферты	062	14	03	7710010690	540		8950,0»		
д) строку									
«Администрация Татищевского муниципального района Саратовской области»	063						534491,8	486774,5	605283,2»
изложить в новой редакции:									
«Администрация Татищевского муниципального района Саратовской области»	063						547523,9	502306,3	620724,6»
е) строку									
«Образование»	063	07					338212,9	350100,1	472190,4»
изложить в новой редакции:									
«Образование»	063	07					349631,1	365631,9	487631,8»
ж) строку									
«Общее образование»	063	07	02				263454,1	278876,2	397292,1»
изложить в новой редакции:									
«Общее образование»	063	07	02				273772,3	294408,0	412733,5»
з) строку									
«Муниципальная программа «Развитие образования Татищевского муниципального района Саратовской области»»	063	07	02	1A00000000			259554,1	278876,2	397292,1»
изложить в новой редакции:									
«Муниципальная программа «Развитие образования Татищевского муниципального района Саратовской области»»	063	07	02	1A00000000			269872,3	294408,0	412733,5»
и) строку									
«Развитие системы общего образования»	063	07	02	1A00200000			239310,2	270918,9	293133,5»
изложить в новой редакции:									
«Развитие системы общего образования»	063	07	02	1A00200000			249628,3	286450,7	308574,9»
к) дополнить строками следующего содержания:									
«Ежемесячное денежное вознаграждение за классное руководство педагогическим работникам государственных и муниципальных общеобразовательных организаций»	063	07	02	1A002L3030			5729,1	15531,8	15441,4
Предоставление субсидий бюджетным, автономным учреждениям и иным некоммерческим организациям	063	07	02	1A002L3030	600		5729,1	15531,8	15441,4
Субсидии бюджетным учреждениям	063	07	02	1A002L3030	610	4929,1	13131,8	13041,4	
Субсидии автономным учреждениям	063	07	02	1A002L3030	620	800,0	2400,0	2400,0	
Организация бесплатного горячего питания обучающихся, получающих начальное общее образование в государственных и муниципальных образовательных организациях	063	07	02	1A002L3040			4589,1		
Предоставление субсидий бюджетным, автономным учреждениям и иным некоммерческим организациям	063	07	02	1A002L3040	600		4589,1		
Субсидии бюджетным учреждениям	063	07	02	1A002L3040	610	3243,4			
Субсидии автономным учреждениям	063	07	02	1A002L3040	620	1345,7»			
л) строки									
«Предоставление субсидий бюджетным, автономным учреждениям и иным некоммерческим организациям»	063	07	02	1A0E151690	600	1117,1	1127,1	1125,6	
Субсидии бюджетным учреждениям	063	07	02	1A0E151690	610	1117,1	1127,1	1125,6»	
изложить в новой редакции:									
«Предоставление субсидий бюджетным, автономным учреждениям и иным некоммерческим организациям»	063	07	02	1A0E151690	600	449,6	1127,1	1125,6	
Субсидии бюджетным учреждениям	063	07	02	1A0E151690	610	449,6	1127,1	1125,6»	
м) дополнить строками следующего содержания:									
Закупка товаров, работ и услуг для государственных (муниципальных) нужд	063	07	02	1A0E151690	200	667,5			
Иные закупки товаров, работ и услуг для обеспечения государственных (муниципальных) нужд	063	07	02	1A0E151690	240	667,5»			
н) строку									
«Дополнительное образование детей»	063	07	03				23166,1	23607,3	25184,6»
изложить в новой редакции:									
«Дополнительное образование детей»	063	07	03				23666,1	23607,3	25184,6»
о) строку									
«Муниципальная программа «Развитие физической культуры и спорта в Татищевском муниципальном районе Саратовской области»»	063	07	03	1B00000000			4502,3	3868,9	4199,1»
изложить в новой редакции:									
«Муниципальная программа «Развитие физической культуры и спорта в Татищевском муниципальном районе Саратовской области»»	063	07	03	1B00000000			5002,3	3868,9	4199,1»
п) строки									
«Обеспечение деятельности учреждений, подведомственных отделу физической культуры, спорта и туризма администрации Татищевского муниципального района Саратовской области»	063	07	03	1B00300000			4332,3	3748,9	4079,1»
Расходы на выполнение муниципальных заданий бюджетными и автономными учреждениями	063	07	03	1B00310070			3320,8	2723,7	2951,1
Предоставление субсидий бюджетным, автономным учреждениям и иным некоммерческим организациям	063	07	03	1B00310070	600		3320,8	2723,7	2951,1

Субсидии бюджетным учреждениям	063	07	03	1B00310070	610		3320,8	2723,7	2951,1»
изложить в новой редакции:									
«Обеспечение деятельности учреждений, подведомственных отделу физической культуры, спорта и туризма администрации Татищевского муниципального района Саратовской области»	063	07	03	1B00300000			4832,3	3748,9	4079,1»
Расходы на выполнение муниципальных заданий бюджетными и автономными учреждениями	063	07	03	1B00310070			3820,8	2723,7	2951,1
Предоставление субсидий бюджетным, автономным учреждениям и иным некоммерческим организациям	063	07	03	1B00310070	600		3820,8	2723,7	2951,1
Субсидии бюджетным учреждениям	063	07	03	1B00310070	610		3820,8	2723,7	2951,1»
р) строку									
«Молодежная политика и оздоровление детей»	063	07	07				2991,1	2811,5	2826,8»
изложить в новой редакции:									
«Молодежная политика и оздоровление детей»	063	07	07				3591,1	2811,5	2826,8»
с) строки									
«Муниципальная программа «Развитие образования Татищевского муниципального района Саратовской области»»	063	07	07	1A00000000			2969,6	2789,2	2803,7
Организация отдыха, оздоровления и занятости детей и подростков	063	07	07	1A00600000			2969,6	2789,2	2803,7
Расходы на выполнение муниципальных заданий бюджетными и автономными учреждениями	063	07	07	1A00610070			2290,0	2122,9	2128,8
Предоставление субсидий бюджетным, автономным учреждениям и иным некоммерческим организациям	063	07	07	1A00610070	600		2290,0	2122,9	2128,8
Субсидии автономным учреждениям	063	07	07	1A00610070	620		2290,0	2122,9	2128,8»
изложить в новой редакции:									
«Муниципальная программа «Развитие образования Татищевского муниципального района Саратовской области»»	063	07	07	1A00000000			3569,6	2789,2	2803,7
Организация отдыха, оздоровления и занятости детей и подростков	063	07	07	1A00600000			3569,6	2789,2	2803,7
Расходы на выполнение муниципальных заданий бюджетными и автономными учреждениями	063	07	07	1A00610070			2890,0	2122,9	2128,8
Предоставление субсидий бюджетным, автономным учреждениям и иным некоммерческим организациям	063	07	07	1A00610070	600		2890,0	2122,9	2128,8
Субсидии автономным учреждениям	063	07	07	1A00610070	620		2890,0	2122,9	2128,8»
т) строку									
«Социальная политика»	063	10					1769,9	945,0	1322,3»
изложить в новой редакции:									
«Социальная политика»	063	10					1770,9	945,0	1322,3»
у) строку									
«Охрана семьи и детства»	063	10	04				27,5	17,9	18,6»
изложить в новой редакции:									
«Охрана семьи и детства»	063	10	04				28,5	17,9	18,6»
ф) строки									
«Социальная помощь»	063	10	04	7400000000			7,7	8,0	8,3
Оказание социальной поддержки отдельным категориям граждан	063	10	04	7420000000			7,7	8,0	8,3
Ежемесячные компенсационные выплаты отдельным категориям граждан	063	10	04	7420010740			7,7	8,0	8,3
Расходы на выплату персоналу в целях обеспечения выполнения функций государственными (муниципальными) органами, казенными учреждениями, органами управления государственными внебюджетными фондами	063	10	04	7420010740	100		7,7	8,0	8,3
Расходы на выплаты персоналу казенных учреждений	063	10	04	7420010740	110		2,3	4,0	4,3»
изложить в новой редакции:									
«Социальная помощь»	063	10	04	7400000000			8,7	8,0	8,3
Оказание социальной поддержки отдельным категориям граждан	063	10	04	7420000000			8,7	8,0	8,3
Ежемесячные компенсационные выплаты отдельным категориям граждан	063	10	04	7420010740			8,7	8,0	8,3
Расходы на выплату персоналу в целях обеспечения выполнения функций государственными (муниципальными) органами, казенными учреждениями, органами управления государственными внебюджетными фондами	063	10	04	7420010740	100		8,7	8,0	8,3
Расходы на выплаты персоналу казенных учреждений	063	10	04	7420010740	110		3,3	4,0	4,3»
х) строки									
«Средства массовой информации»	063	12					3056,8	2870,0	2927,1
Периодическая печать и издательства	063	12	02				3056,8	2870,0	2927,1
Обеспечение деятельности учреждений (оказание муниципальных услуг, выполнение работ)	063	12	02	2300000000			3056,8	2870,0	2927,1»
изложить в новой редакции:									
«Средства массовой информации»	063	12					3669,7	2870,0	2927,1
Периодическая печать и издательства	063	12	02				3669,7	2870,0	2927,1
Обеспечение деятельности учреждений (оказание муниципальных услуг, выполнение работ)	063	12	02	2300000000			3669,7	2870,0	2927,1»
ц) дополнить строками следующего содержания:									
«Размещение социально значимой информации в печатных средствах массовой информации, учрежденных органами местного самоуправления»	063	12	02	2300078600			382,9		
Закупка товаров, работ и услуг для государственных (муниципальных) нужд	063	12	02	2300078600	200		382,9		
Иные закупки товаров, работ и услуг для обеспечения государственных (муниципальных) нужд	063	12	02	2300078600	240		382,9		
Информационная открытость органов местного самоуправления	063	12	02	2500000000			230,0		
Государственная поддержка в сфере периодической печати и издательства	063	12	02	2500100000			230,0		
Размещение социально значимой информации в печатных средствах массовой информации, учрежденных органами местного самоуправления	063	12	02	2500178600			230,0		
Иные бюджетные ассигнования	063	12	02	2500178600	800		230,0		
Субсидии юридическим лицам (кроме некоммерческих организаций), индивидуальным предпринимателям, физическим лицам - производителям товаров, работ, услуг	063	12	02	2500178600	810		230,0»		
ч) строки									
«Обслуживание государственного и муниципального долга»	063	13					7000,0	5000,0	5000,0
Обслуживание внутреннего государственного и муниципального долга	063	13	01				7000,0	5000,0	5000,0
Обслуживание долговых обязательств	063	13	01	2600000000			7000,0	5000,0	5000,0
Процентные платежи по муниципальному долгу	063	13	01	2600010240			7000,0	5000,0	5000,0
Обслуживание государственного (муниципального) долга	063	13	01	2600010240	700		7000,0	5000,0	5000,0
Обслуживание муниципального долга	063	13	01	2600010240	730		7000,0	5000,0	5000,0»
изложить в новой редакции:									
«Обслуживание государственного и муниципального долга»	063	13					8000,0	5000,0	5000,0
Обслуживание внутреннего государственного и муниципального долга	063	13	01				8000,0	5000,0	5000,0
Обслуживание долговых обязательств	063	13	01	2600000000			8000,0	5000,0	5000,0
Процентные платежи по муниципальному долгу	063	13	01	2600010240			8000,0	5000,0	5000,0
Обслуживание государственного									



«Управление - централизованная бухгалтерия администрации Татищевского муниципального района»	064					13902,1	13276,4	13628,6»
изложить в новой редакции:								
«Управление - централизованная бухгалтерия администрации Татищевского муниципального района»	064					13952,1	13276,4	13628,6»
щ) строки								
«Образование»	064	07				2297,6	2255,7	2274,8
Другие вопросы в области образования	064	07	09			2297,6	2255,7	2274,8
Обеспечение деятельности учреждений (оказание муниципальных услуг, выполнение работ)	064	07	09	2300000000		1908,2	1853,6	1858,6
Расходы на обеспечение деятельности муниципальных казенных учреждений	064	07	09	2300010060		1908,2	1853,6	1858,6»
изложить в новой редакции:								
«Образование»	064	07				2347,6	2255,7	2274,8
Другие вопросы в области образования	064	07	09			2347,6	2255,7	2274,8
Обеспечение деятельности учреждений (оказание муниципальных услуг, выполнение работ)	064	07	09	2300000000		1958,2	1853,6	1858,6
Расходы на обеспечение деятельности муниципальных казенных учреждений	064	07	09	2300010060		1958,2	1853,6	1858,6»
ы) строки								
«Закупка товаров, работ и услуг для государственных (муниципальных) нужд»	064	07	09	2300010060	200	259,5	200,0	200,0
Иные закупки товаров, работ и услуг для обеспечения государственных (муниципальных) нужд	064	07	09	2300010060	240	259,5	200,0	200,0»
изложить в новой редакции:								
«Закупка товаров, работ и услуг для государственных (муниципальных) нужд»	064	07	09	2300010060	200	309,5	200,0	200,0
Иные закупки товаров, работ и услуг для обеспечения государственных (муниципальных) нужд	064	07	09	2300010060	240	309,5	200,0	200,0»
э) строку								
«Всего»						562928,1	506686,7	625864,8»
изложить в новой редакции:								
«Всего»						578010,2	522218,5	641306,2»

7) в приложении №8 «Распределение бюджетных ассигнований по разделам, подразделам, целевым статьям (муниципальным программам района и непрограммным направлениям деятельности), группам и подгруппам видов расходов классификации расходов муниципального бюджета Татищевского муниципального района Саратовской области на 2020 год и на плановый период 2021 и 2022 годов»

а) строку								
«Образование»	07					340510,5	352355,8	474465,2»
изложить в новой редакции:								
«Образование»	07					351978,7	367887,6	489906,6»
б) строку								
«Общее образование»	07	02				263454,11	278876,2	397292,1»
изложить в новой редакции:								
«Общее образование»	07	02				273772,3	294408,0	412733,5»
в) строку								
«Муниципальная программа «Развитие образования Татищевского муниципального района Саратовской области»	07	02	1A00000000			259554,1	278876,2	397292,1»
изложить в новой редакции:								
«Муниципальная программа «Развитие образования Татищевского муниципального района Саратовской области»	07	02	1A00000000			269872,3	294408,0	412733,5»
г) строку								
«Развитие системы общего образования»	07	02	1A00200000			239360,1	270918,9	293133,5»
изложить в новой редакции:								
«Развитие системы общего образования»	07	02	1A00200000			249628,3	286450,7	308574,9»
д) дополнить строками следующего содержания:								
«Ежемесячное денежное вознаграждение за классное руководство педагогическим работникам государственных и муниципальных общеобразовательных организаций»	07	02	1A002L3030			5729,1	15531,8	15441,4
Предоставление субсидий бюджетным, автономным учреждениям и иным некоммерческим организациям	07	02	1A002L3030	600		5729,1	15531,8	15441,4
Субсидии бюджетным учреждениям	07	02	1A002L3030	610		4929,1	13131,8	13041,4
Субсидии автономным учреждениям	07	02	1A002L3030	620		800,0	2400,0	2400,0
Организация бесплатного горячего питания обучающихся, получающих начальное общее образование в государственных и муниципальных общеобразовательных организациях	07	02	1A002L3040			4589,1		
Предоставление субсидий бюджетным, автономным учреждениям и иным некоммерческим организациям	07	02	1A002L3040	600		4589,1		
Субсидии бюджетным учреждениям	07	02	1A002L3040	610		3243,4		
Субсидии автономным учреждениям	07	02	1A002L3040	620		1345,7»		
е) строки								
«Предоставление субсидий бюджетным, автономным учреждениям и иным некоммерческим организациям»	07	02	1A0E151690	600		1117,1	1127,1	1125,6
Субсидии бюджетным учреждениям	07	02	1A0E151690	610		1117,1	1127,1	1125,6»
изложить в новой редакции:								
«Предоставление субсидий бюджетным, автономным учреждениям и иным некоммерческим организациям»	07	02	1A0E151690	600		449,6	1127,1	1125,6
Субсидии бюджетным учреждениям	07	02	1A0E151690	610		449,6	1127,1	1125,6»
ж) дополнить строками следующего содержания:								
Закупка товаров, работ и услуг для государственных (муниципальных) нужд	07	02	1A0E151690	200		667,5		
Иные закупки товаров, работ и услуг для обеспечения государственных (муниципальных) нужд	07	02	1A0E151690	240		667,5»		
з) строку								
«Дополнительное образование детей»	07	03				23166,1	23607,3	25184,6»
изложить в новой редакции:								
«Дополнительное образование детей»	07	03				23666,1	23607,3	25184,6»
и) строку								
«Муниципальная программа «Развитие физической культуры и спорта в Татищевском муниципальном районе Саратовской области»	07	03	1B00000000			4502,3	3868,9	4199,1»
изложить в новой редакции:								
«Муниципальная программа «Развитие физической культуры и спорта в Татищевском муниципальном районе Саратовской области»	07	03	1B00000000			5002,3	3868,9	4199,1»
к) строки								
«Обеспечение деятельности учреждений, подведомственных отделу физической культуры, спорта и туризма администрации Татищевского муниципального района Саратовской области»	07	03	1B00300000			4332,3	3748,9	4079,1
Расходы на выполнение муниципальных заданий бюджетными и автономными учреждениями	07	03	1B00310070			3320,8	2723,7	2951,1
Предоставление субсидий бюджетным, автономным учреждениям и иным некоммерческим организациям	07	03	1B00310070	600		3320,8	2723,7	2951,1
Субсидии бюджетным учреждениям	07	03	1B00310070	610		3320,8	2723,7	2951,1»
изложить в новой редакции:								
«Обеспечение деятельности учреждений, подведомственных отделу физической культуры, спорта и туризма администрации Татищевского муниципального района Саратовской области»	07	03	1B00300000			4832,3	3748,9	4079,1
Расходы на выполнение муниципальных заданий бюджетными и автономными учреждениями	07	03	1B00310070			3820,8	2723,7	2951,1
Предоставление субсидий бюджетным, автономным учреждениям и иным некоммерческим организациям	07	03	1B00310070	600		3820,8	2723,7	2951,1
Субсидии бюджетным учреждениям	07	03	1B00310070	610		3820,8	2723,7	2951,1»
л) строку								
«Молодежная политика и оздоровление детей»	07	07				2991,1	2811,5	2826,8»
изложить в новой редакции:								
«Молодежная политика и оздоровление детей»	07	07				3591,1	2811,5	2826,8»
м) строки								

«Муниципальная программа «Развитие образования Татищевского муниципального района Саратовской области»	07	07	1A00000000			2969,6	2789,2	2803,7
Организация отдыха, оздоровления и занятости детей и подростков	07	07	1A00600000			2969,6	2789,2	2803,7
Расходы на выполнение муниципальных заданий бюджетными и автономными учреждениями	07	07	1A00610070			2290,0	2122,9	2128,8
Предоставление субсидий бюджетным, автономным учреждениям и иным некоммерческим организациям	07	07	1A00610070	600		2290,0	2122,9	2128,8
Субсидии автономным учреждениям	07	07	1A00610070	620		2290,0	2122,9	2128,8»
изложить в новой редакции:								
«Муниципальная программа «Развитие образования Татищевского муниципального района Саратовской области»	07	07	1A00000000			3569,6	2789,2	2803,7
Организация отдыха, оздоровления и занятости детей и подростков	07	07	1A00600000			3569,6	2789,2	2803,7
Расходы на выполнение муниципальных заданий бюджетными и автономными учреждениями	07	07	1A00610070			2890,0	2122,9	2128,8
Предоставление субсидий бюджетным, автономным учреждениям и иным некоммерческим организациям	07	07	1A00610070	600		2890,0	2122,9	2128,8
Субсидии автономным учреждениям	07	07	1A00610070	620		2890,0	2122,9	2128,8»
н) строку								
«Другие вопросы в области образования»	07	09				4470,1	3735,6	3955,9»
изложить в новой редакции:								
«Другие вопросы в области образования»	07	09				4520,1	3735,6	3955,9»
о) строки								
«Обеспечение деятельности учреждений (оказание муниципальных услуг, выполнение работ)»	07	09	2300000000			3200,7	3046,7	3244,7
Расходы на обеспечение деятельности муниципальных казенных учреждений	07	09	2300010060			3200,7	3046,1	3244,7»
изложить в новой редакции:								
«Обеспечение деятельности учреждений (оказание муниципальных услуг, выполнение работ)»	07	09	2300000000			3250,7	3046,7	3244,7
Расходы на обеспечение деятельности муниципальных казенных учреждений	07	09	2300010060			3250,7	3046,1	3244,7»
п) строки								
«Закупка товаров, работ и услуг для государственных (муниципальных) нужд»	07	09	2300010060	200		309,5	250,0	250,0
Иные закупки товаров, работ и услуг для обеспечения государственных (муниципальных) нужд	07	09	2300010060	240		309,5	250,0	250,0»
изложить в новой редакции:								
«Закупка товаров, работ и услуг для государственных (муниципальных) нужд»	07	09	2300010060	200		359,5	250,0	250,0
Иные закупки товаров, работ и услуг для обеспечения государственных (муниципальных) нужд	07	09	2300010060	240		359,5	250,0	250,0»
р) строку								
«Социальная политика»	10					9202,8	8399,3	8798,1»
изложить в новой редакции:								
«Социальная политика»	10					9203,8	8399,3	8798,1»
с) строку								
«Охрана семьи и детства»	10	04				6866,3	6856,7	6857,4»
изложить в новой редакции:								
«Охрана семьи и детства»	10	04				6867,3	6856,7	6857,4»
т) строки								
«Социальная помощь»	10	04	7400000000			8,9	9,2	9,5
Оказание социальной поддержки отдельным категориям граждан	10	04	7420000000			8,9	9,2	9,5
Ежемесячные компенсационные выплаты отдельным категориям граждан	10	04	7420010740			8,9	9,2	9,5
Расходы на выплату персоналу в целях обеспечения выполнения функций государственными (муниципальными) органами, казенными учреждениями, органами управления государственными внебюджетными фондами	10	04	7420010740	100		8,9	9,2	9,5
Расходы на выплаты персоналу казенных учреждений	10	04	7420010740	110		2,9	4,6	4,6»
изложить в новой редакции:								
«Социальная помощь»	10	04	7400000000			9,9	9,2	9,5
Оказание социальной поддержки отдельным категориям граждан	10	04	7420000000			9,9	9,2	9,5
Ежемесячные компенсационные выплаты отдельным категориям граждан	10	04	7420010740			9,9	9,2	9,5
Расходы на выплату персоналу в целях обеспечения выполнения функций государственными (муниципальными) органами, казенными учреждениями, органами управления государственными внебюджетными фондами	10	04	7420010740	100		9,9	9,2	9,5
Расходы на выплаты персоналу казенных учреждений	10	04	7420010740	110		3,9	4,6	4,6»
у) строки								
«Средства массовой информации»	12					3056,8	2870,0	2927,1
Периодическая печать и издательства	12	02				3056,8	2870,0	2927,1
Обеспечение деятельности учреждений (оказание муниципальных услуг, выполнение работ)	12	02	2300000000			3056,8	2870,0	2927,1»
изложить в новой редакции:								
«Средства массовой информации»	12					3669,7	2870,0	2927,1
Периодическая печать и издательства	12	02				3669,7	2870,0	2927,1
Обеспечение деятельности учреждений (оказание муниципальных услуг, выполнение работ)	12	02	2300000000			3669,7	2870,0	2927,1»
ф) дополнить строками следующего содержания:								
«Размещение социально значимой информации в печатных средствах массовой информации, учрежденных органами местного самоуправления»	12	02	2300078600			382,9		
Закупка товаров, работ и услуг для государственных (муниципальных) нужд	12	02	2300078600	200		382,9		
Иные закупки товаров, работ и услуг для обеспечения государственных (муниципальных) нужд	12	02	2300078600	240		382,9		
Информационная открытость органов местного самоуправления	12	02	2500000000			230,0		
Государственная поддержка в сфере периодической печати и издательства	12	02	2500100000			230,0		
Размещение социально значимой информации в печатных средствах массовой информации, учрежденных органами местного самоуправления	12	02	2500178600			230,0		
Иные бюджетные ассигнования	12	02	2500178600	800		230,0		
Субсидии юридическим лицам (кроме некоммерческих организаций), индивидуальным предпринимателям, физическим лицам - производителям товаров, работ, услуг	12	02	2500178600	810		230,0»		
х) строки								
«Обслуживание государственного и муниципального долга»	13					7052,2	5047,0	5036,3
Обслуживание внутреннего государственного и муниципального долга	13	01				7052,2	5047,0	5036,3
Обслуживание долговых обязательств	13	01	2600000000			7052,2	5047,0	5036,3
Процентные платежи по муниципальному долгу	13	01	2600010240			7025,5	5020,3	5009,6
Обслуживание государственного (муниципального) долга	13	01	2600010240	700		7025,5	5020,3	5009,6
Обслуживание муниципального долга	13	01	2600010240	730		7025,5	5020,3	5009,6»
изложить в новой редакции:								
«Обслуживание государственного и муниципального долга»	13					8052,2	5047,0	5036,3
Обслуживание внутреннего государственного и муниципального долга	13	01				8052,2	5047,0	5036,3
Обслуживание долговых обязательств	13	01	2600000000					



/с. 1

# Семейный доктор

**Более двадцати лет своей жизни Евгения Александровна Фадеева отдала заботе о здоровье жителей села Ягодная Поляна.**

Для уроженки южного Казахстана Ягодная Поляна стала родной в 1992 году. Здесь она окончила школу, встретила будущего мужа и обрела семейное счастье.



Е.А. Фадеева: «Я очень люблю свою работу. Это моё призвание!»

## В меня верили

— После школы я целенаправленно хотела поступать в экономический институт, но в последний момент передумала и пошла в медицинский колледж. Сама до сих пор не понимаю, как я решилась тогда. Ведь я боялась вида крови, не представляла, как можно делать уколы — воткнуть иглу в человека!

Пойти учиться на медработника меня уговорила Евгения Григорьевна Степаненко, которая на тот момент была у нас в селе врачом. Я училась в одном классе с её сыном. Евгения Григорьевна верила в меня и утверждала, что всё у меня получится и медицина — это моё. Потом, с годами, я поняла, насколько она оказалась права.

Учиться было непросто, но интересно. Тяжело давалась фармакология. Однако мысли бросить учебу у меня не было. Наоборот, втянулась!

Практика... Помню, как ходили по больницам, столько всего насмотрелись. Особенно ночные дежурства в хирургии запомнились. Нам привозили людей с переломами, различными травмами. Теперь я понимаю, насколько важна практика для студента. Лично мне её не хватило. Это сразу ощущаешь, когда начинаешь работать. Нам не давали, к примеру, лишний раз сделать укол. Да и пациенты тоже шарались от нас — малоопытных, неуверенных в себе студентов с трясущимися руками.

## Есть слово надо

После успешного окончания колледжа, в 1999 году, Евгения вернулась в родное село и сразу же устроилась на работу в местное отделение врача общей практики.. Сначала работала медсестрой, потом пришлось переучиться на лаборанта — поступала в тот же колледж сразу на 3 курс по индивидуальной программе обучения. Вскоре лабораторию закрыли и молодому лаборанту предложи-



Семейный подряд Фадеевых.

дам. Начинаешь ценить свою работу еще больше. В другой сфере я себя уже не смогу представить. Да и не хочу.

## Болезнь не смотрит на часы

Делать уколы, «вести» детей и взрослых, оказывать доврачебную помощь при несчастных случаях — умения сельского фельдшера должны быть практически безграничными. А еще в обязанности фельдшера входит организация диспансеризации, проведение профилактических медосмотров населения, ведение учета и выявление длительно и часто болеющих, контроль больных, состоящих на диспансерном учете. Чтобы выполнять все это, надо не просто хорошо работать, а жить работой. Посвятить ей все время и трудиться без выходных, праздников и отпусков. Большинство сельских фельдшеров именно так и живут, и Е.А. Фадеева — не исключение. Её рабочий день состоит из множества дел, не терпящих отлагательств.

ли занять должность фельдшера. И вот уже семь лет как Евгения Александровна занимает эту должность.

— Я очень люблю свою работу. Даже не воспринимаю ее как обязанность. Это мое призвание! Мне нравится, что мы не сидим на месте. Постоянно куда-то выезжаем. То вызов на дом, то к месту аварии... Сразу понимаешь всю значимость своей профессии, и какую пользу она приносит лю-



Рабочие будни сельского фельдшера.

— Главное, человеком оставаться. Иной раз привезут пациента среди ночи со словами «Ну сделайте что-нибудь». И мы делаем — это наша работа. И к ней нельзя относиться бесчеловечно. Ко мне приходят пациенты и днем, и ночью. Всем стараюсь помочь.

В моей практике был случай, который врезался в память и повлиял на моё отношение к этой профессии. Около семи лет назад, в 12 часов ночи, во время новогодних праздников, нам поступил вызов: девушка занялась самолечением на дому и уколола себе антибиотик, что вызвало анафилактический шок. Я была в ужасе, думала, мы ее потеряем. Но все обошлось, и к утру ее откачали. Сейчас с ней всё хорошо, здорова.

## «Семейный подряд»

Евгения Александровна увлекается спортом. Играет в волейбол за Татишевскую районную больницу в команде «Райболл». Имеет титул «Лучший защитник».

— Спорт — наше семейное увлечение. Оба сына — Александр

и Антон — тоже любят волейбол. Старший сын является «Лучшим нападающим», играет за мужскую команду села Ягодная Поляна. У нас уже полная коллекция ежегодных наград и сувениров.

Семейный подряд Фадеевых силен не только в спорте. Супруг Евгении Александровны — водитель



Е.А. Фадеева: «Спорт — наше семейное увлечение» (со старшим сыном Александром).

«скорой». А младший сын мечтает пойти по стопам своей мамы.

— Антон всем интересуется, во всё вникает, много читает. Видит, как ко мне приходят люди, как я им помогаю, и сам пришел к тому, что хочет стать врачом. Я думаю, врач из него получится хороший, и он сможет продолжить династию медиков в нашей семье.

Евгения Александровна считает, что выбирать профессию врача нужно осознанно:

— Всем тем, кто решил выбрать эту профессию, я хочу пожелать не бояться, быть смелее и как можно больше практиковаться. Могу точно сказать, что врачом не каждый может стать. Эта профессия подходит тем, кто умеет сопереживать, чувствовать чужую боль, а не тем, кто машинально выполняет свою работу. Да, безусловно, это работа, но все-таки доктор — это образ жизни, отношение к людям. Это призвание, а не профессия.

Дарья Абрамова,  
фото из личного архива  
Е.А. Фадеевой



# Радужное преобразование: КАКИЕ ЦВЕТЫ РАДУЮТ ТАТИЩЕВЦЕВ ЭТИМ ЛЕТОМ

**Клумбы в многочисленных скверах р.п. Татищево ежегодно радуют жителей и гостей посёлка яркостью и необычным оформлением. Однако, что именно на них растёт, знают, пожалуй, только заядлые садовники. Сегодня мы вместе ландшафтным дизайнером районной администрации Маргаритой Чуриковой рассказываем и показываем, какими цветами украшают районный центр и чем пентас отличается от тагетеса.**



Маргарита Чурикова.

Какое место занимает озеленение в комплексном благоустройстве территории? По какому принципу выбираются растения для посадки? Существуют ли правила озеленения? Как выбрать надежную компанию? Уже по количеству вопросов ясно: труд ландшафтного дизайнера непростой, а материал его работы весьма хрупок.

- Это, действительно, колоссальный труд, - подтверждает Маргарита. - Помимо того, что я планирую, что и где сажать, так еще и сама принимаю участие в посадке. Обычно мы планируем посадку растений в зимнее время - уже тогда мы решаем, что сажать летом и весной.

Подбираются растения неприхотливые. Но даже они очень часто не могут приспособиться к нашим условиям и погибают. Холод, жара, ветер оказывают негативное влияние. Особый уход после высадки требуется «взрослым» деревьям: уже достаточно высокие пяти-семилетние деревья появляются на улицах Татищево всё чаще, чем совсем молодые саженцы. Но при всей своей статности и красоте бывает, что для их восстановления необходимо использовать химические препараты. В этом году, к сожалению, погибло несколько туй. В дальнейшем я буду проводить их замену. «Не досчитались» двух сосен в сквере «Молодежный». К «капризным» деревьям относятся и березы.



С каждым днем Татищево всё больше расцветает.

Что же касается видов посадки растений для городского озеленения. Они были разработаны ландшафтными дизайнерами уже несколько столетий назад, и за это время мало что изменилось. По-прежнему основными типами являются рядовые и аллеи посадки деревьев, группы (куртины), солитеры, живые изгороди, рабатки, шпалеры, газоны. Много из этого я применяю в наших новых скверах: в том же «Молодежном», «У вертолёта»... Раннее там уже высажены

«Солнечный» и заканчивается у ФОКа). Пока там только разбиваются дорожки, думаю, через две-три недели уже начнем высадку деревьев. Появятся липа, клен, можжевельники, ели. Велоси-

педы дорожки также украсят различные растения.

А если о них поподробнее - в этом году было утверждено для посадки большое количество цветов: бегонии, петунии, цинерария, пентас, гелиотроп, желтые тагетисы, также многолетние шал-

пах п е т у н и и способны повышать работоспособность и активизировать функции всех систем человеческого организма. Среди уже привычных татищевцам цветов есть один особенно необычный саженец - пентас. Несмотря на «жаркое» происхождение - в природе цветок произрастает в субтропических и тропических зонах Африки, на Мадагаскаре - пентас хорошо приспособлен к нашему климату.

На клумбах посёлка можно встретить еще одно растение с необычным названием тагетес. В народе эти цветки называют просто - бархатцы. Этим летом их высаживают в большом количестве.

И, конечно же, ирисы, которые стали визитной карточкой Татищевского района. - Планов и идей, как обычно, много, главное - их реализовать, - говорит Маргарита Чурикова. - Хотелось бы выполнить озеленение въездной и выездной зон Татищево, зону для прогулок и отдыха на улице Школьная. - Дело интересное и очень ответственное. Так просто и не расскажешь обо всем.

Работы, конечно же, много. Я пытаюсь сделать так, чтобы наш район становился краше с каждым годом. Надеюсь, что все наши планы претворятся в жизнь.

Беседовала Анна Чукунова, фото Кирилла Неумывтова

фей дубравный, сальвия и многие другие.

Бегония хорошо знакома большинству наших жителей. Это однолетнее растение, пожалуй, самый постоянный обитатель «улич-



Многочисленные зеленые зоны в скверах и на центральных улицах посёлка делают его ярче, красивее и уютнее.

хвойники, можжевельники, барбарис, гортензии и разные декоративно-лиственные кустарники, это дерн и пыстиреплодники.

Планируем и высадку нового сквера «Спортивный» (он начинается от сквера

фей дубравный, сальвия и многие другие.

Бегония хорошо знакома большинству наших жителей. Это однолетнее растение, пожалуй, самый постоянный обитатель «улич-

Беседовала Анна Чукунова, фото Кирилла Неумывтова



/с.11						
ц) строку						
«Межбюджетные трансферты общего характера бюджетам субъектов Российской Федерации и муниципальных образований»	14			10483,9	3804,1	4062,4»
изложить в новой редакции:						
«Межбюджетные трансферты общего характера бюджетам субъектов Российской Федерации и муниципальных образований»	14			12483,9	3804,1	4062,4»
ч) строки						
«Прочие межбюджетные трансферты общего характера»	14	03		8450,0	1600,0	1700,0
Предоставление межбюджетных трансфертов	14	03	7700000000	8450,0	1600,0	1700,0
Предоставление межбюджетных трансфертов местным бюджетам поселений	14	03	7710000000	8450,0	1600,0	1700,0»
изложить в новой редакции:						
«Прочие межбюджетные трансферты общего характера»	14	03		10450,0	1600,0	1700,0
Предоставление межбюджетных трансфертов	14	03	7700000000	10450,0	1600,0	1700,0
Предоставление межбюджетных трансфертов местным бюджетам поселений	14	03	7710000000	10450,0	1600,0	1700,0»
ш) строки						
«Иные межбюджетные трансферты местным бюджетам муниципальных образований, входящих в состав Татищевского муниципального района на реализацию расходных обязательств, возникающих при выполнении полномочий по решению вопросов местного значения»	14	03	7710010690	6950,0		
Межбюджетные трансферты	14	03	7710010690	500	6950,0	
Иные межбюджетные трансферты	14	03	7710010690	540	6950,0»	
изложить в новой редакции:						
«Иные межбюджетные трансферты местным бюджетам муниципальных образований, входящих в состав Татищевского муниципального района на реализацию расходных обязательств, возникающих при выполнении полномочий по решению вопросов местного значения»	14	03	7710010690	8950,0		
Межбюджетные трансферты	14	03	7710010690	500	8950,0	
Иные межбюджетные трансферты	14	03	7710010690	540	8950,0»	
щ) строку						
<b>«Всего»</b>				<b>562928,1</b>	<b>506686,7</b>	<b>625864,8»</b>
изложить в новой редакции:						
<b>«Всего»</b>				<b>578010,2</b>	<b>522218,5</b>	<b>641306,2»</b>

8) в приложении №9 «Распределение бюджетных ассигнований по целевым статьям (муниципальным программам района и непрограммным направлениям деятельности), группам и подгруппам видов расходов классификации расходов муниципального бюджета Татищевского муниципального района Саратовской области на 2020 год и на плановый период 2021 и 2022 годов

а) строку						
«Муниципальная программа «Развитие образования Татищевского муниципального района Саратовской области»	1A00000000			317046,7	333742,9	454477,9»
изложить в новой редакции:						
«Муниципальная программа «Развитие образования Татищевского муниципального района Саратовской области»	1A00000000			317046,7	333742,9	454477,9»
б) строку						
«Развитие системы общего образования»	1A00200000			239330,1	270939,6	293155,0»
изложить в новой редакции:						
«Развитие системы общего образования»	1A00200000			249648,3	286471,4	308596,4»
в) дополнить строками следующего содержания:						
«Ежемесячное денежное вознаграждение за классное руководство педагогическим работникам государственных и муниципальных общеобразовательных организаций»	1A002L3030			5729,1	15531,8	15441,4
Предоставление субсидий бюджетным, автономным учреждениям и иным некоммерческим организациям	1A002L3030	600		5729,1	15531,8	15441,4
Субсидии бюджетным учреждениям	1A002L3030	610		4929,1	13131,8	13041,4
Субсидии автономным учреждениям	1A002L3030	620		800,0	2400,0	2400,0
Организация бесплатного горячего питания обучающихся, получающих начальное общее образование в государственных и муниципальных образовательных организациях	1A002L3040			4589,1		
Предоставление субсидий бюджетным, автономным учреждениям и иным некоммерческим организациям	1A002L3040	600		4589,1		
Субсидии бюджетным учреждениям	1A002L3040	610		3243,4		
Субсидии автономным учреждениям	1A002L3040	620		1345,7»		
г) строки						
«Организация отдыха, оздоровления и занятости детей и подростков»	1A00600000			2969,6	2789,2	2803,7
Расходы на выполнение муниципальных заданий бюджетными и автономными учреждениями	1A00610070			2290,0	2122,9	2128,8
Предоставление субсидий бюджетным, автономным учреждениям и иным некоммерческим организациям	1A00610070	600		2290,0	2122,9	2128,8
Субсидии автономным учреждениям	1A00610070	620		2290,0	2122,9	2128,8»
изложить в новой редакции:						
«Организация отдыха, оздоровления и занятости детей и подростков»	1A00600000			3569,6	2789,2	2803,7
Расходы на выполнение муниципальных заданий бюджетными и автономными учреждениями	1A00610070			3569,6	2122,9	2128,8
Предоставление субсидий бюджетным, автономным учреждениям и иным некоммерческим организациям	1A00610070	600		2890,0	2122,9	2128,8
Субсидии автономным учреждениям	1A00610070	620		2890,0	2122,9	2128,8»
д) строки						
«Предоставление субсидий бюджетным, автономным учреждениям и иным некоммерческим организациям»	1A0E151690	600		1117,1	1127,1	1125,6
Субсидии бюджетным учреждениям	1A0E151690	610		1117,1	1127,1	1125,6»
изложить в новой редакции:						
«Закупка товаров, работ и услуг для государственных (муниципальных) нужд»	1A0E151690	200		667,5		
Иные закупки товаров, работ и услуг для обеспечения государственных (муниципальных) нужд	1A0E151690	240		667,5»		
е) строку						
«Муниципальная программа «Развитие физической культуры и спорта в Татищевском муниципальном районе Саратовской области»	1B00000000			19203,7	14357,9	15726,6»
изложить в новой редакции:						
«Муниципальная программа «Развитие физической культуры и спорта в Татищевском муниципальном районе Саратовской области»	1B00000000			19703,7	14357,9	15726,6»
ж) строки						
«Обеспечение деятельности учреждений, подведомственных отделу физической культуры, спорта и туризма администрации Татищевского муниципального района Саратовской области»	1B00300000			15244,8	13667,4	15015,1
Расходы на выполнение муниципальных заданий бюджетными и автономными учреждениями	1B00310070			13592,8	12001,7	13246,6
Предоставление субсидий бюджетным, автономным учреждениям и иным некоммерческим организациям	1B00310070	600		13592,8	12001,7	13246,6
Субсидии бюджетным учреждениям	1B00310070	610		3320,8	2723,7	2951,1»
изложить в новой редакции:						
«Обеспечение деятельности учреждений, подведомственных отделу физической культуры, спорта и туризма администрации Татищевского муниципального района Саратовской области»	1B00300000			15744,8	13667,4	15015,1
Расходы на выполнение муниципальных заданий бюджетными и автономными учреждениями	1B00310070			14092,8	12001,7	13246,6
Предоставление субсидий бюджетным, автономным учреждениям и иным некоммерческим организациям	1B00310070	600		14092,8	12001,7	13246,6
Субсидии бюджетным учреждениям	1B00310070	610		3820,8	2723,7	2951,1»
з) строки						
«Обеспечение деятельности учреждений (оказание муниципальных услуг, выполнение работ)»	2300000000			10520,5	9737,3	10012,1
Расходы на обеспечение деятельности муниципальных казенных учреждений	2300010060			10197,7	9731,3	10006,1»
изложить в новой редакции:						

«Обеспечение деятельности учреждений (оказание муниципальных услуг, выполнение работ)»	2300000000			10953,4	9737,3	10012,1
Расходы на обеспечение деятельности муниципальных казенных учреждений	2300010060			10247,7	9731,3	10006,1»
и) строки						
«Закупка товаров, работ и услуг для государственных (муниципальных) нужд»	2300010060	200		2236,7	2003,6	2011,0
Иные закупки товаров, работ и услуг для обеспечения государственных (муниципальных) нужд	2300010060	240		2236,7	2003,6	2011,0»
изложить в новой редакции:						
«Закупка товаров, работ и услуг для государственных (муниципальных) нужд»	2300010060	200		2286,7	2003,6	2011,0
Иные закупки товаров, работ и услуг для обеспечения государственных (муниципальных) нужд	2300010060	240		2286,7	2003,6	2011,0»
к) строки						
«Размещение социально значимой информации в печатных средствах массовой информации, учрежденных органами местного самоуправления»	2300078600			382,9		
Закупка товаров, работ и услуг для государственных (муниципальных) нужд	2300078600	200		382,9		
Иные закупки товаров, работ и услуг для обеспечения государственных (муниципальных) нужд	2300078600	240		382,9		
Информационная открытость органов местного самоуправления	2500000000			230,0		
Государственная поддержка в сфере периодической печати и издательства	2500100000			230,0		
Размещение социально значимой информации в печатных средствах массовой информации, учрежденных органами местного самоуправления	2500178600			230,0		
Иные бюджетные ассигнования	2500178600	800		230,0		
Субсидии юридическим лицам (кроме некоммерческих организаций), индивидуальным предпринимателям, физическим лицам - производителям товаров, работ, услуг	2500178600	810		230,0»		
л) строки						
«Обслуживание долговых обязательств»	2600000000			7052,2	5047,0	5036,3
Процентные платежи по муниципальному долгу	2600010240			7025,5	5020,3	5009,6
Обслуживание государственного (муниципального) долга	2600010240	700		7025,5	5020,3	5009,6
Обслуживание муниципального долга	2600010240	730		7025,5	5020,3	5009,6»
изложить в новой редакции:						
«Обслуживание долговых обязательств»	2600000000			8052,2	5047,0	5036,3
Процентные платежи по муниципальному долгу	2600010240			8025,5	5020,3	5009,6
Обслуживание государственного (муниципального) долга	2600010240	700		8025,5	5020,3	5009,6
Обслуживание муниципального долга	2600010240	730		8025,5	5020,3	5009,6»
м) строку						
«Социальная помощь»	7400000000			457,3	424,2	421,7»
изложить в новой редакции:						
«Социальная помощь»	7400000000			458,3	424,2	421,7»
н) строки						
«Оказание социальной поддержки отдельным категориям граждан»	7420000000			8,9	9,2	9,5
Ежемесячные компенсационные выплаты отдельным категориям граждан	7420010740			8,9	9,2	9,5
Расходы на выплату персоналу в целях обеспечения выполнения функций государственными (муниципальными) органами, казенными учреждениями, органами управления государственными внебюджетными фондами	7420010740	100		8,9	9,2	9,5
Расходы на выплаты персоналу казенных учреждений	7420010740	110		2,9	4,6	4,6»
изложить в новой редакции:						
«Оказание социальной поддержки отдельным категориям граждан»	7420000000			9,9	9,2	9,5
Ежемесячные компенсационные выплаты отдельным категориям граждан	7420010740			9,9	9,2	9,5
Расходы на выплату персоналу в целях обеспечения выполнения функций государственными (муниципальными) органами, казенными учреждениями, органами управления государственными внебюджетными фондами	7420010740	100		9,9	9,2	9,5
Расходы на выплаты персоналу казенных учреждений	7420010740	110		3,9	4,6	4,6»
о) строки						
«Предоставление межбюджетных трансфертов»	7700000000			9080,0	2300,0	2500,0
Предоставление межбюджетных трансфертов местным бюджетам поселений	7710000000			9080,0	2300,0	2500,0»
изложить в новой редакции:						
«Предоставление межбюджетных трансфертов»	7700000000			11080,0	2300,0	2500,0
Предоставление межбюджетных трансфертов местным бюджетам поселений	7710000000			11080,0	2300,0	2500,0»
п) строки						
«Иные межбюджетные трансферты местным бюджетам муниципальных образований, входящих в состав Татищевского муниципального района на реализацию расходных обязательств, возникающих при выполнении полномочий по решению вопросов местного значения»	7710010690			6950,0		
Межбюджетные трансферты	7710010690	500		6950,0		
Иные межбюджетные трансферты	7710010690	540		6950,0»		
изложить в новой редакции:						
«Иные межбюджетные трансферты местным бюджетам муниципальных образований, входящих в состав Татищевского муниципального района на реализацию расходных обязательств, возникающих при выполнении полномочий по решению вопросов местного значения»	7710010690			8950,0	5227,5	5321,8
Межбюджетные трансферты	7710010690	500		8950,0	1504,1	1562,4
Иные межбюджетные трансферты	7710010690	540		8950,0»	1504,1	1562,4
р) строку						
<b>«Всего»</b>				<b>562928,1</b>	<b>506686,7</b>	<b>625864,8»</b>
изложить в новой редакции:						
<b>«Всего»</b>				<b>578010,2</b>	<b>522218,5</b>	<b>641306,2»</b>

9) приложение №10 изложить в новой редакции: «Таблица № 8 Распределение иных межбюджетных трансфертов местным бюджетам муниципальных образований на реализацию расходных обязательств, возникающих при выполнении полномочий по решению вопросов местного значения на 2020 год

(тыс. рублей)

Наименование муниципальных образований	Сумма
Садовое муниципальное образование	200,0
Сторожевское муниципальное образование	400,0
Татищевское муниципальное образование	7600,00
Ягодно-Полянское муниципальное образование	750,0
<b>Итого:</b>	<b>8950,00»</b>

2. Опубликовать настоящее решение в газете Татищевского муниципального района Саратовской области «Вестник Татищевского муниципального района Саратовской области».

3. Настоящее решение вступает в силу со дня его официального опубликования в газете Татищевского муниципального района Саратовской области «Вестник Татищевского муниципального района Саратовской области» и распространяется на правоотношения, возникшие с даты принятия.

Председатель муниципального Собрания  
Глава Татищевского муниципального района

А.Н. Блохин  
П.В. Сурков

### АДМИНИСТРАЦИЯ ТАТИЩЕВСКОГО МУНИЦИПАЛЬНОГО РАЙОНА САРАТОВСКОЙ ОБЛАСТИ ПОСТАНОВЛЕНИЕ

26.05.2020 № 435  
р.п. Татищево

#### Об утверждении Схемы размещения рекламных конструкций на территории Татищевского муниципального района Саратовской области

В соответствии с Федеральным законом от 06.10.2003 №131-ФЗ «Об общих принципах организации местного самоуправления в Российской Федерации», Федеральным законом от 13.03.2006 №38-ФЗ «О рекламе», на основании Устава Татищевского муниципального района Саратовской области постановляю:

1. Утвердить Схему размещения рекламных конструкций на территории Татищевского муниципального района Саратовской области согласно приложению.



2. Признать утратившим силу постановление администрации Татищевского муниципального района Саратовской области от 11.09.2017 №1211 «Об утверждении Схемы размещения рекламных конструкций на территории Татищевского муниципального района Саратовской области».

3. Опубликовать настоящее постановление в газете Татищевского муниципального района Саратовской области «Вестник Татищевского муниципального района Саратовской области» и разместить на официальном сайте Татищевского муниципального района Саратовской области в сети «Интернет».

4. Контроль за исполнением настоящего постановления возложить на исполняющего обязанности заместителя главы администрации Татищевского муниципального района Саратовской области Киселева Е.А.

Глава Татищевского муниципального района

П. В. Сурков

**Приложение  
к постановлению  
администрации Татищевского  
муниципального района  
Саратовской области  
от 26.05.2020 № 435**

**Схема размещения рекламных конструкций на территории Татищевского муниципального района Саратовской области**

**1. Пояснительная записка  
1. Общие положения**

1.1. Схема размещения рекламных конструкций на территории Татищевского муниципального района Саратовской области (далее по тексту - Схема) определяет места размещения рекламных конструкций, типы и виды рекламных конструкций, установка которых допускается на данных местах.

1.2. Схема соответствует документам территориального планирования Татищевского муниципального района Саратовской области и обеспечивает соблюдение внешнего архитектурного облика сложившейся застройки, градостроительных норм и правил, требований безопасности и содержит карты размещения рекламных конструкций с указанием типов и видов рекламных конструкций, площади информационных полей и технических характеристик рекламных конструкций.

1.3. Схема сформирована с учетом положений следующих нормативных документов:  
Земельного кодекса Российской Федерации;  
Федерального закона от 06.10.2003 №131-ФЗ «Об общих принципах организации местного самоуправления в Российской Федерации»;

Федерального закона от 13.03.2006 №38-ФЗ «О рекламе»;  
ГОСТ Р 52044-2003 «Наружная реклама на автомобильных дорогах и территориях городских и сельских поселений. Общие технические требования к средствам наружной рекламы. Правила размещения».

1.4. Схема предполагает упорядочивание механизма размещения рекламных конструкций: полностью исключается возможность самовольного размещения рекламы владельцем рекламных конструкций; передается в ведение администрации Татищевского муниципального района Саратовской области (далее по тексту - администрация), которая получает право решать, где будет размещаться реклама;

упрощается процедура демонтажа рекламных конструкций, которая позволяет более эффективно бороться с незаконным размещением рекламы;  
обеспечивается сохранение в неизменном виде архитектурных композиций, улучшение внешнего вида городского и сельских поселений.

1.5. Схема и вносимые в нее изменения подлежат предварительному согласованию с уполномоченным органом исполнительной власти Саратовской области в порядке, установленном Правительством Саратовской области. Схема и вносимые в нее изменения подлежат опубликованию в газете Татищевского муниципального района Саратовской области «Вестник Татищевского муниципального района Саратовской области», а также размещению на официальном сайте Татищевского муниципального района Саратовской области в сети «Интернет».

**2. Основные понятия, используемые в схеме размещения рекламных конструкций**

2.1. Понятия, используемые в настоящей Схеме, применяются в следующем значении:  
реклама – информация, распространенная любым способом, в любой форме и с использованием любых средств, адресованная неопределенному кругу лиц и направленная на привлечение внимания к объекту рекламирования, формирование или поддержание интереса к нему и его продвижение на рынке;

социальная реклама – информация, распространенная любым способом, в любой форме и с использованием любых средств, адресованная неопределенному кругу лиц и направленная на достижение благотворительных и иных общественно полезных целей, а также обеспечение интересов государства;

рекламная конструкция – щит, стенд, строительная сетка, перетяжка, электронное табло, воздушный шар, аэростат и иное техническое средство стабильного территориального размещения, монтируемое и располагаемое на внешних стенах, крышах и иных конструктивных элементах зданий, строений, сооружений или вне их, а также остановочных пунктах движения общественного транспорта. Рекламные конструкции не являются объектами недвижимости;

информационное поле – часть рекламной конструкции, предназначенная для распространения рекламы;  
рекламораспространитель – лицо, осуществляющее распространение рекламы любым способом, в любой форме и с использованием любых средств;

владелец рекламной конструкции (физическое или юридическое лицо) – собственник рекламной конструкции либо иное лицо, обладающее вещным правом на рекламную конструкцию или правом владения и пользования рекламной конструкцией на основании договора с ее собственником.

**3. Типы и виды рекламных конструкций, их технические характеристики**

3.1. Типы рекламных конструкций, применяемых на территории Татищевского муниципального района Саратовской области:

щит;  
брандмауэр;  
перетяжка;  
неформатная конструкция.

3.2. Виды рекламных конструкций, предусмотренных к размещению на территории Татищевского муниципального района Саратовской области:

по месту расположения:  
отдельно стоящие рекламные конструкции – стационарные наземные рекламные конструкции на собственных опорах;  
рекламные конструкции, располагаемые на внешних стенах зданий и сооружений;

рекламные конструкции, располагаемые над пешеходной зоной;  
по площади информационного поля:  
малогабаритные рекламные конструкции с площадью одного рекламного поля (стороны) менее 6 кв. м;

крупногабаритные рекламные конструкции с площадью одного рекламного поля (стороны) от 6 кв. м до 18 кв. м включительно.

3.3. Щит – щитовая рекламная конструкция, имеющая одно или два информационных поля площадью 18 кв.м, состоящая из фундамента, каркаса, опоры и информационного поля.

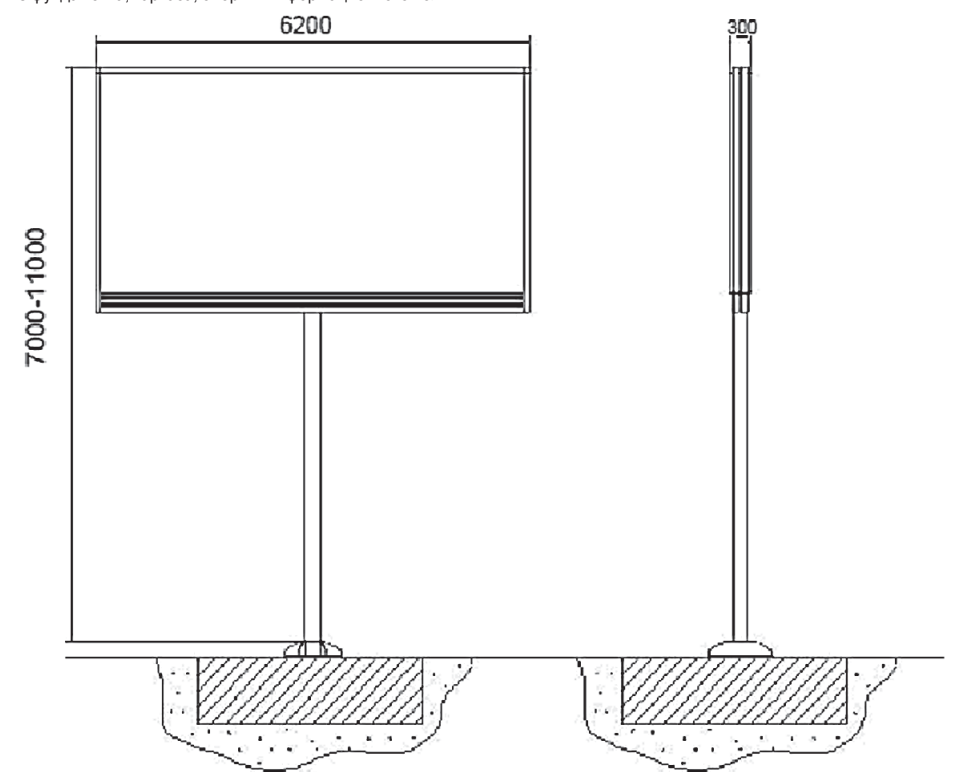

Технические характеристики рекламной конструкции типа «Щит» 6 x 3 м:  
Габариты конструкции:  
Ширина – до 6200 мм.  
Высота – от 7000 мм до 11000 мм.  
Высота опорной стойки – от 4000 мм до 8000 мм.  
Размер рекламного изображения – 6000 x 3000 мм.  
Техническое описание – конструкция, установленная на собственной опоре, не может иметь более двух сторон, допускаются односторонние конструкции.  
Каркас – металлический швеллер.  
Опорная стойка – сварной металлический швеллер.  
Фундамент – заглубляемый.  
Облицовка – пластик или композитный материал.  
Освещение – внутренняя или внешняя подсветка.  
Тип смены изображения – допустима любая технология смены изображения, в том числе цифровая.

3.4. Брандмауэр – рекламная конструкция, размещаемая на плоскости стен зданий или сооружений, состоящая из каркаса, элементов крепления и одного информационного поля, площадью от 5 до 50 кв.м. Представляет собой баннер на металломатериале на фасаде здания. Каркас выполняется из профильной трубы или другого профиля, рекламный плакат – баннер, который устанавливается на металломатериале при помощи шнуровки через люверсы. Крепеж к стене здания осуществляется при помощи канговых разжимных анкерров.

3.5. Перетяжка – рекламная конструкция, состоящая из отдельных опор, тросовых конструкций и информационного поля. Возможно крепление тросовых конструкций к зданиям и сооружениям. Перетяжки на территории Татищевского муниципального района располагаются только над пешеходной зоной.

3.6. Неформатная конструкция – рекламная конструкция, имеющая не более четырех информационных полей площадью от 5 до 100 квадратных метров, состоящая из фундамента, каркаса, опоры и информационного поля.

**4. Технические характеристики типа и видов рекламных конструкций, размещаемых на земельном участке, здании или ином недвижимом имуществе, находящемся в собственности администрации Татищевского муниципального района Саратовской области**

4.1. Общие технические требования к рекламным конструкциям:

1. Щитовые рекламные конструкции, выполненные в одностороннем варианте, должны иметь защитную нерабочую сторону окрашенным (цвет: белый, серый) металлическим профлистом.

2. Конструктивные элементы жесткости и крепления (соединения с основанием, болтовые соединения, элементы опор, технологические косынки и т.п.) должны быть закрыты декоративными элементами и не должны иметь видимых элементов соединения различных частей конструкций.

3. Рекламная конструкция должна иметь маркировку с указанием наименования владельца и его контактного телефона.

4. Место размещения маркировки в зависимости от типа рекламной конструкции согласовывается индивидуально, обеспечивающее ее удобное прочтение и сохранность.

4.2. Щитовая установка 3 x 6 м.

Отдельно стоящий на земле объект рекламы и информации, имеющий внешние поверхности для размещения информации и состоящий из фундамента, опоры, каркаса и информационного поля.  
Основные технические характеристики конструкции:

1. Конструкция: 1, 2-х сторонняя, установленная на собственной опоре.

2. Опорная стойка: единая стальная конструкция из одной или нескольких профильных труб (устанавливаются без просвета) квадратного/прямоугольного сечения. Цвет – серый. Облицовка опорной стойки не допускается.

Ширина опорной стойки от 350 мм до 500 мм. Возможно смещение опорной стойки относительно информационного поля.

3. Информационное поле представляет собой стальную прямоугольную пространственную раму, жестко закрепленную на опорной стойке.

Информационное поле (щит) обрамляется рамкой. Цвет – серый.

Рекламные поверхности выполнены из оцинкованных панелей, либо влагостойкой фанеры, для вариантов статичного исполнения.

4. Освещение: рекламная конструкция должна иметь внешний подсвет.

Подключение к источнику электроснабжения осуществляется закрытым способом или воздушным с применением самонесущего изолированного провода (при наличии существующих опор).

5. Фундамент – заглубляемый, видимая часть не должна выступать над уровнем земляного покрытия с последующим восстановлением газона. В других случаях фундаменты опор не должны выступать над уровнем земли более чем на 5 см.

Допускается размещение выступающих более чем на 5 см фундаментов опор на тротуаре при наличии бортового камня или дорожных ограждений, если это не препятствует движению пешеходов и уборки улиц (ГОСТ Р 52044-2004).

6. Высота опорной стойки: от 4,5 м.

7. Размер рекламного изображения: 3 м x 6 м.

8. Технология замены изображения: натяжение винилового полотна.

9. Рекламная конструкция должна иметь маркировку с указанием наименования владельца, его контактного телефона, номера рекламной конструкции. Маркировка должна быть размещена на опорной стойке под информационным полем. Размер текста должен позволять его прочтение с ближайшей полосы движения транспортных средств.

10. В случае, если щитовая рекламная конструкция выполнена в одностороннем варианте, нерабочая сторона должна быть защищена профлистом, окрашенным в белый или серый цвет.

4.2.1. Внешний вид рекламной конструкции 3 x 6 м.

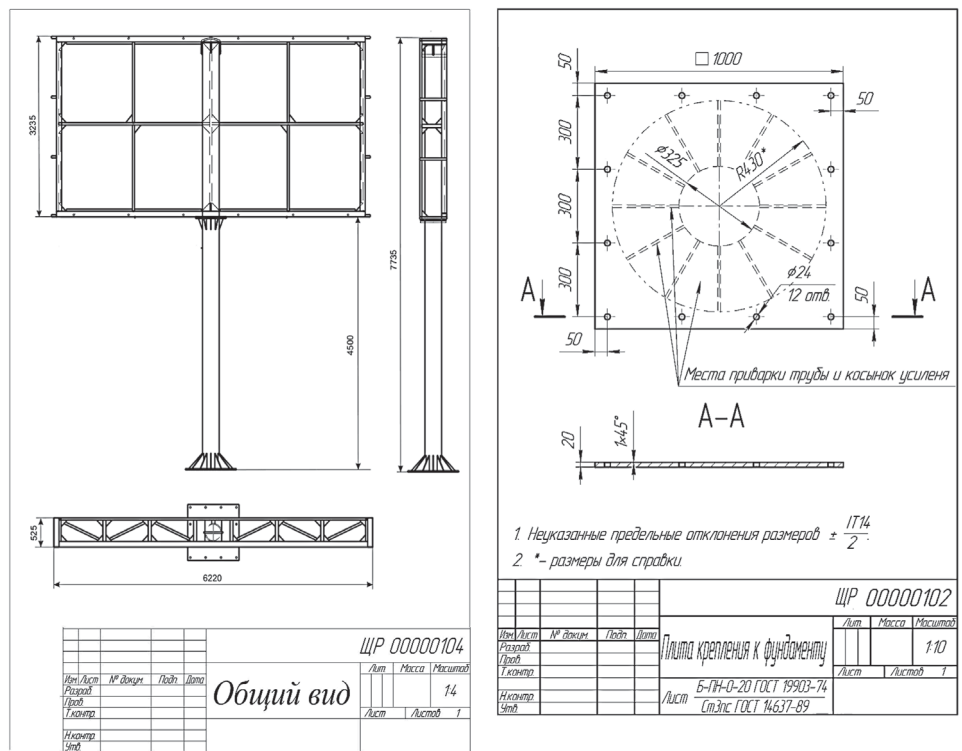

**5. Требования к рекламным конструкциям**

5.1. Рекламные конструкции, размещаемые на территории Татищевского муниципального района Саратовской области, должны соответствовать внешнему архитектурному облику сложившейся застройки.

5.2. Рекламная конструкция должна использоваться исключительно в целях распространения рекламы, социальной рекламы.

5.3. Рекламные конструкции должны быть спроектированы, изготовлены и установлены в соответствии с существующими строительными нормами и правилами, ГОСТами, Правилами устройства электроустановок, техническими регламентами и другими нормативными актами, содержащими требования для конструкций данного типа. Все конструкции должны соответствовать требованиям соответствующих санитарных норм и правил (в том числе требований к освещенности, электромагнитному излучению и пр.).

5.4. Рекламные конструкции следует проектировать, изготавливать и устанавливать с учетом нагрузок и других воздействий, соответствующих требованиям нормативных документов.

5.5. Конструктивные элементы жесткости и крепления (болтовые соединения, элементы опор, технологические косынки и т.п.) рекламных конструкций должны быть закрыты декоративными элементами.

5.6. Не допускается повреждение сооружений при креплении к ним рекламных конструкций, а также снижение их прочности и устойчивости.

5.7. В рекламных конструкциях используют осветительные приборы промышленного изготовления, обеспечивающие требования электро- и пожаробезопасности. Осветительные приборы и устройства, подключаемые к электросети, должны соответствовать требованиям Правил устройства электроустановок, а их эксплуатация - требованиям Правил эксплуатации и техники безопасности.

При внутреннем или наружном освещении рекламы осветительные приборы и устройства должны быть установлены таким образом, чтобы исключить прямое попадание световых лучей на проезжую часть.  
Крепление осветительных приборов и устройств должно обеспечивать их надежное соединение с опорной частью конструкции и выдерживать нормативные ветровую, снеговую и вибрационную нагрузки.

5.8. Рекламная конструкция должна иметь маркировку с указанием рекламораспространителя и номера его телефона. Маркировка должна быть размещена под информационным полем. Размер текста должен позволять его прочтение с ближайшей полосы движения транспортных средств.

5.9. Рекламные конструкции, а также рекламные и информационные изображения, размещаемые на них, должны соответствовать контексту градостроительной ситуации, улучшая визуальный образ, подчеркивая индивидуальность сложившейся застройки. Основные критерии, по которым обеспечивается наиболее полное соответствие:

колористика – для оформления рекламных конструкций используются цвета, сочетающиеся с окружающим фоном; стилистика окружающей среды – при проектировании рекламных конструкций учитывается пластика архитектуры; пропорции и масштаб – размеры рекламных конструкций и элементов изображений соответствуют размерам окружающих объектов, учитывают особенности их архитектуры;

структура – при размещении рекламных конструкций учитывается существующая в архитектурной среде структура, периодичность с целью формирования целостного восприятия пространства.

Цветовое решение рекламных конструкций должно отвечать сложившейся колористике среды Татищевского муниципального района Саратовской области:

гармоничность с архитектурно-пространственным окружением и другими элементами благоустройства и оборудования; иметь нейтральный унифицированный характер на основе ограниченного числа колеров.

5.10. Содержание информации, размещаемой на рекламных конструкциях, должно соответствовать законодательству Российской Федерации, в том числе Федеральному закону от 13.03.2006 №38-ФЗ «О рекламе».

**6. Требования к размещению рекламных конструкций**

6.1. Рекламные конструкции на территории Татищевского муниципального района Саратовской области не должны ограничивать видимость технических средств организации дорожного движения, уменьшать габарит инженерных сооружений, а также не должны быть размещены:



- 1) на одной опоре, в створе и в одном сечении с дорожными знаками и светофорами;
  - 2) на аварийно-опасных участках дорог и улиц, на железнодорожных переездах, в пределах границ транспортных развязок в разных уровнях, мостовых сооружениях, а также на расстоянии менее 350 м от них вне населенных пунктов и 50 м – в населенных пунктах;
  - 3) на участках автомобильных дорог и улиц с высотой насыпи земляного полотна более 2 м;
  - 4) на участках дорог и улиц в населенном пункте с радиусом кривой в плане менее 600 м;
  - 5) над проезжей частью и обочинами дорог;
  - 6) на дорожных ограждениях и направляющих устройствах;
  - 7) на подпорных стенах, деревьях и других природных объектах;
  - 8) на участках автомобильных дорог в населенном пункте с расстоянием видимости менее 150 м;
  - 9) ближе 25 м от остановок маршрутных транспортных средств;
  - 10) в пределах границ наземных пешеходных переходов и пересечения автомобильных дорог или улиц в одном уровне, а также на расстоянии менее 150 м от них вне населенных пунктов, 50 м – в населенных пунктах;
  - 11) сбоку от автомобильной дороги или улицы на расстоянии менее 10 м от бровки земляного полотна автомобильной дороги (бордюрного камня) вне населенных пунктов и на расстоянии менее 5 м – в населенных пунктах;
  - 12) сбоку от автомобильной дороги или улицы на расстоянии менее высоты средства наружной рекламы, если верхняя точка находится на высоте более 10 м или менее 5 м над уровнем проезжей части.
- 6.2. На автомобильных дорогах нижний край рекламного щита или крепления его конструкций размещают на высоте не менее 2,0 м от уровня поверхности участка, на котором расположено средство размещения рекламы, а на территории городского и сельского поселений – на высоте не менее 4,5 м.
  - 6.3. Расстояние в плане от фундамента до границы имеющихся подземных коммуникаций должно быть не менее 1 м.
  - 6.4. Удаление средств наружной рекламы от линий электропередачи осветительной сети должно быть не менее 1 м.
  - 6.5. Расстояние от рекламной конструкции до дорожных знаков и светофоров при скорости движения более 60 км/ч, при площади информационного поля рекламной конструкции от 15 до 18 кв. м – 100 м; от 6 до 15 кв. м – 60 м; менее 6 кв. м – 40 м; при скорости движения 60 км/ч и менее, при площади информационного поля рекламной конструкции от 15 до 18 кв. м – 60 м; от 6 до 15 кв. м – 40 м; менее 6 кв. м – 25 м. Допускается снижение до 50 % значений расстояний при размещении рекламных конструкций после дорожных знаков и светофоров (по ходу движения).
  - 6.6. Расстояние между отдельными рекламными конструкциями на одной стороне дороги в населенных пунктах при площади рекламной конструкции от 6 до 18 кв. м – 100 м; менее 6 кв. м – 30 м; за пределами населенных пунктов при площади рекламной конструкции от 6 до 18 кв. м – 100 м; менее 6 кв. м – 40 м.
  - 6.7. Средства наружной рекламы размещают с учетом проекта организации движения и расположения технических средств организации дорожного движения.
  - 6.8. При выполнении работ по монтажу и обслуживанию рекламных конструкций должны быть соблюдены требования по обеспечению безопасности дорожного движения в местах производства дорожных работ.
  - 6.9. Фундаменты размещения стационарных рекламных конструкций должны быть заглублены на 15-20 см ниже уровня грунта с последующим восстановлением газона на нем. Фундаменты опор не должны выступать над уровнем земли более чем на 5 см. Допускается размещение выступающих более чем на 5 см фундаментов опор на тротуаре при наличии бортового камня или дорожных ограждений, если это не препятствует движению пешеходов и уборке улиц.
  - 6.10. Владелец рекламной конструкции обязан восстановить благоустройство территории после установки (демонтажа) рекламной конструкции. Демонтаж рекламной конструкции необходимо проводить вместе с их фундаментом.
  - 6.11. Установка и эксплуатация рекламной конструкции допускаются при наличии разрешения на установку и эксплуатацию рекламной конструкции.
  - 6.12. Установка рекламной конструкции без разрешения (самовольная установка) не допускается. В случае самовольной установки рекламной конструкции она подлежит демонтажу на основании предписания администрации.

### 7. Ограничение по размещению рекламных конструкций

7.1. Проект размещения рекламных конструкций регулируется в соответствии с ГОСТ Р 52044-2003 «Наружная реклама на автомобильных дорогах и территориях городских и сельских поселений» и схемой размещения рекламных конструкций на территории Татищевского муниципального района Саратовской области.

7.2. Не допускается размещение рекламных конструкций (всех видов) на зданиях, представляющих архитектурную и (или) историческую ценность, перечень которых определяется в соответствии с действующими нормативными правовыми актами. В пределах одной улицы по разные стороны проезжей части рекламные конструкции устанавливаются в шахматном порядке. Не допускается размещать средства наружной рекламы (за исключением социальной рекламы) ближе 100 м:

- от храмовых сооружений;
- от учреждений культуры, образования;
- от мест захоронений;
- от мемориальных комплексов и объектов.

Размещение рекламных конструкций (всех видов) на жилых домах допускается с предварительным согласованием с администрацией.

Размещение стационарных рекламных конструкций на незастроенных территориях возможно в пределах автодороги (не более 5 метров от асфальтового покрытия). При условии отдаления на большее расстояние в соответствии с Федеральным законом от 25.06.2002 №73-ФЗ «Об объектах культурного наследия (памятниках истории и культуры) народов Российской Федерации» необходимо предусмотреть проведение археологических полевых работ (разведок) специализированной организацией, включающих: визуальный осмотр местности, поиски древних предметов на современной поверхности, разведочную шурфовку и зачистку обнажений, а также проведение государственной историко-культурной экспертизы в целях определения наличия или отсутствия объектов, обладающих признаками объекта культурного наследия, на земельных участках, подлежащих воздействию земляных, строительных, мелиоративных, хозяйственных и иных работ.

### 8. Переходные положения

8.1. Требования к территориальному размещению рекламных конструкций распространяются на рекламные конструкции, размещенные до вступления в силу настоящей Схемы.

8.2. Рекламные конструкции, размещенные с нарушением территориального размещения, нормативных расстояний, или конструкции, находящиеся в ненадлежащем состоянии, должны быть демонтированы в течение одного года с момента вступления в силу настоящей Схемы.

8.3. Рекламные конструкции, размещенные с нарушением требований настоящей Схемы, должны быть приведены в соответствие с типоразмерным рядом согласно требованиям Схемы по окончании срока договоров, заключенных до вступления в силу Схемы.

8.4. При проведении модернизации или изменении территориального размещения рекламных конструкций, произведенных и размещенных до вступления в силу настоящей Схемы, должны соблюдаться требования настоящей Схемы.

### 9. Ответственность за нарушение требований к размещению рекламных конструкций

9.1. Ответственность за техническое состояние в период эксплуатации, за безопасность крепления конструкций, за электро-, пожаро- и экологическую безопасность несут владельцы рекламных конструкций в установленном законодательством Российской Федерации порядке.

9.2. Лица, допустившие нарушение, несут административную ответственность в соответствии с действующим законодательством.

9.3. Применение мер ответственности не освобождает нарушителя от обязанности соблюдения требований и возмещения причиненного им ущерба.

9.4. При причинении ущерба рекламной конструкцией гражданам или имуществу юридических лиц, владелец рекламной конструкции несет ответственность по возмещению убытков в порядке, установленном действующим законодательством.

9.5. При несоблюдении владельцем рекламной конструкции требований к рекламным конструкциям и к их размещению администрация вправе направлять ему предписания с требованием устранить указанные нарушения, а в случае невыполнения данного требования принимать решение об аннулировании разрешения.

## II. Места размещения рекламных конструкций на территории Татищевского муниципального района Саратовской области

№ п/п	Адрес месторасположения рекламных конструкций (далее по тексту – РК)	№ РК	Размер РК	Количество информационных полей	№ карты	Типы и виды РК
1	2	3	4	5	6	7
1	р.п.Татищево, ул. Спортивная, д.2Г, южное ограждение стадиона «Олимп»	1	от 5,0 до 100,0 кв. м	1	K1	брандмауэр
2	р.п.Татищево, ул. Красноармейская, 50 м до примыкания к ул.Свободная	2	1,75 x 1,25м	2	K2	неформатная конструкция
3	р.п.Татищево, ул. Крупской, 50 м до пересечения с ул. Красноармейская	3	2,5 x 2,0м	1	K3	неформатная конструкция
4	р.п.Татищево, ул. Чапаева около дома № 1А	4	2,15 x 2,0м	1	K4	неформатная конструкция
5	р.п.Татищево, ул. Крупской, д.98, на лицевом фасаде нежилого здания	5	от 5,0 до 50,0 кв. м	1	K5	брандмауэр
6	р.п.Татищево, ул. Крупской, д.98, на лицевом фасаде нежилого здания	6	от 5,0 до 50,0 кв. м	1	K5	брандмауэр
7	р.п.Татищево, ул. Крупской, д.98, на лицевом фасаде нежилого здания	7	от 5,0 до 50,0 кв. м	1	K5	брандмауэр
8	Автодорога Саратов-Нижний Новгород, с.Большая Каменка, ул.Московское шоссе, д.4 около кафе	8	6,0 x 3,0 м	2	K6	щит с видеозэкраном
9	Автодорога Саратов-Нижний Новгород, 500 м юго-восточнее с.Большая Каменка	9	6,0 x 3,0 м	2	K7	щит с видеозэкраном
10	Автодорога Нижний Новгород - Саратов (22км + 123,5м) (550м южнее с.Широкое)	10	6,0 x 3,0 м	2	K8	щит
11	Автодорога Саратов -Нижний Новгород (19км + 264,37м) (2,55км севернее с.Сторожевка)	11	6,0 x 3,0 м	2	K9	щит
12	Автодорога Волгоград- Саратов – Сызрань, перед нежилым зданием «Элвис-Автоцентр» (520 м юго-западнее с.Сторожевка)	12	6,0 x 3,0 м	2	K10	щит
13	Автодорога Сызрань - Саратов – Волгоград, 150м до примыкания с автодорогой Саратов-Тамбов	13	6,0 x 3,0 м	2	K11	щит
14	Автодорога Тамбов-Ртищево-Саратов, 150м до примыкания с автодорогой на с.Курдюм	14	6,0 x 3,0 м	2	K12	щит
15	Автодорога Нижний Новгород - Саратов, с.Сторожевка, напротив д.14 по ул.Шоссейная	15	6,0 x 3,0 м	2	K13	щит
16	Автодорога Нижний Новгород - Саратов (22 м до автоподъезда к «УМТС и К» ООО «Газпромтрансгаз Саратов») (500м севернее с.Сторожевка)	16	6,0 x 3,0 м	2	K14	щит

17	р.п.Татищево, ул.Советская, напротив дома № 19	17	12,4 x 1,12 м	2	K15	перетяжка
18	р.п.Татищево, ул.Советская, напротив дома № 17	18	14,0 x 1,26 м	2	K15	перетяжка
19	р.п.Татищево, ул.Советская, д.5, западный фасад здания	19	от 5,0 до 50,0 кв. м	1	K16	брандмауэр
20	р.п.Татищево, ул.Советская, д.9, северный фасад здания	20	от 5,0 до 50,0 кв. м	1	K16	брандмауэр
21	р.п.Татищево, ул.Школьная, д.8, южный фасад здания	21	от 5,0 до 50,0 кв. м	1	K17	брандмауэр
22	р.п.Татищево, ул.Школьная, д.8, западный фасад здания	22	от 5,0 до 50,0 кв. м	1	K17	брандмауэр
23	р.п.Татищево, ул.Мичурина, д.9, северный фасад здания	23	от 5,0 до 50,0 кв. м	1	K18	брандмауэр
24	Автодорога Саратов-Тамбов, на примыкании с автодорогой на Татищево (ул.Красноармейская)	24	8,0 x 4,0м	2	K19	неформатная конструкция
25	р.п.Татищево, ул. Спортивная, около входа на стадион «Олимп»	25	3,0 x 2,0 м	3	K20	неформатная конструкция

## III. Карты Схемы размещения рекламных конструкций на территории Татищевского муниципального района Саратовской области

Карта № 1 Схемы размещения рекламных конструкций

Саратовская область, Татищевский район, Татищевское муниципальное образование, р.п.Татищево, ул. Спортивная, д.2Г, южное ограждение стадиона «Олимп».

— брандмауэр

Карта № 2 Схемы размещения рекламных конструкций

Саратовская область, Татищевский район, Татищевское муниципальное образование, р.п.Татищево, ул. Красноармейская и ул. Энергетиков.

● - неформатная рекламная конструкция

Карта № 3 Схемы размещения рекламных конструкций

Саратовская область, Татищевский район, Татищевское муниципальное образование, р.п.Татищево, ул.Крупской, 50м до пересечения с ул.Красноармейская.

● - неформатная рекламная конструкция

Карта № 4 Схемы размещения рекламных конструкций

Саратовская область, Татищевский район, Татищевское муниципальное образование, р.п.Татищево, ул.Чапаева.

● - неформатная рекламная конструкция

Карта № 5 Схемы размещения рекламных конструкций

Саратовская область, Татищевский район, Татищевское муниципальное образование, р.п.Татищево, ул.Крупской.

— брандмауэр

Карта № 6 Схемы размещения рекламных конструкций

Саратовская область, Татищевский район, с.Большая Каменка, ул.Московское шоссе, 4, около кафе. (Автодорога Саратов-Нижний Новгород).

● - рекламный щит с видеозэкраном

Карта № 7 Схемы размещения рекламных конструкций

Саратовская область, Татищевский район, 500 м юго-восточнее с.Большая Каменка.

● - рекламный щит с видеозэкраном

Карта № 8 Схемы размещения рекламных конструкций

Саратовская область, Татищевский район, автодорога Нижний Новгород-Саратов (22км+123,5м) (550м южнее с.Широкое).

● - рекламный щит (билборд) 3x6=36 кв.м



Карта № 9 Схемы размещения рекламных конструкций

Саратовская область, Татищевский район, автодорога Саратов-Нижний Новгород (19км+264,37м)(2,55км севернее с.Сторожевка).

● - рекламный щит (билборд) 3х6=36 кв.м

Карта № 10 Схемы размещения рекламных конструкций

Саратовская область, Татищевский район, автодорога Волгоград-Саратов-Сызрань, перед жилым зданием "Эвис-Автоцентр" (520м юго-западнее с.Сторожевка).

● - рекламный щит (билборд) 3х6=36 кв.м

Карта № 19 Схемы размещения рекламных конструкций

Саратовская область, Татищевский район, Татищевское муниципальное образование, автодорога Саратов-Тамбов, на примыкании с автодорогой на Татищево (ул.Красноармейская).

● - неформатная рекламная конструкция

Карта № 20 Схемы размещения рекламных конструкций

Саратовская область, Татищевский район, Татищевское муниципальное образование, р.п.Татищево, ул.Спортивная, около входа на стадион "Олимп".

● - неформатная рекламная конструкция

Карта № 11 Схемы размещения рекламных конструкций

Саратовская область, Татищевский район, автодорога Сызрань-Саратов-Волгоград, 150м до примыкания с автодорогой Саратов-Тамбов.

● - рекламный щит (билборд) 3х6=36 кв.м

Карта № 12 Схемы размещения рекламных конструкций

Саратовская область, Татищевский район, автодорога Тамбов-Ртищеве-Саратов, 150м до примыкания с автодорогой на с.Курдюм.

● - рекламный щит (билборд) 3х6=36 кв.м

Карта № 13 Схемы размещения рекламных конструкций

Саратовская область, Татищевский район, автодорога Нижний Новгород - Саратов, с.Сторожевка, напротив д.14 по ул.Шосейная.

● - рекламный щит (билборд) 3х6=36 кв.м

Карта № 14 Схемы размещения рекламных конструкций

Саратовская область, Татищевский район, автодорога Нижний Новгород-Саратов, (22м до автоподъезда к "УМТС и К" ООО "Газпромтрансгаз Саратов") (500м севернее с.Сторожевка).

● - рекламный щит (билборд) 3х6=36 кв.м

Карта № 15 Схемы размещения рекламных конструкций

Саратовская область, Татищевский район, Татищевское муниципальное образование, р.п.Татищево, ул.Советская.

— - перетяжка

Карта № 16 Схемы размещения рекламных конструкций

Саратовская область, Татищевский район, Татищевское муниципальное образование, р.п.Татищево, ул.Советская.

— - брандмауэр

Карта № 17 Схемы размещения рекламных конструкций

Саратовская область, Татищевский район, Татищевское муниципальное образование, р.п.Татищево, ул.Школьная.

— - брандмауэр

Карта № 18 Схемы размещения рекламных конструкций

Саратовская область, Татищевский район, Татищевское муниципальное образование, р.п.Татищево, ул.Ми-уриная.

— - брандмауэр

**АДМИНИСТРАЦИЯ  
ТАТИЩЕВСКОГО МУНИЦИПАЛЬНОГО РАЙОНА  
САРАТОВСКОЙ ОБЛАСТИ**

**ПОСТАНОВЛЕНИЕ**

15.06.2020 № 497  
р.п. Татищево

**О подготовке документации по планировке территории (проект планировки территории и проект межевания территории) по объекту: «Строительство автодорожного путепровода г.п.Татищево 816 км ПК 10 перегона Татищево – Курдюм»**

В соответствии с Градостроительным кодексом Российской Федерации, Земельным кодексом Российской Федерации, Федеральным законом от 06.10.2003 №131-ФЗ «Об общих принципах организации местного самоуправления в Российской Федерации», на основании Устава Татищевского муниципального района Саратовской области, рассмотрев заявление заместителя начальника ДКРС-Юг ОАО «РЖД» Сердюкова Н.Д. о подготовке документации по планировке территории (проект планировки территории и проект межевания территории) по объекту: «Строительство автодорожного путепровода г.п.Татищево 816 км ПК 10 перегона Татищево – Курдюм», постановляю:

1. Приступить к подготовке документации по планировке территории (проект планировки территории и проект межевания территории) по объекту: «Строительство автодорожного путепровода г.п.Татищево 816 км ПК 10 перегона Татищево – Курдюм».
2. Опубликовать настоящее постановление в газете Татищевского муниципального района Саратовской области «Вестник Татищевского муниципального района Саратовской области» и разместить на официальном сайте Татищевского муниципального района Саратовской области в сети «Интернет».
3. Контроль за исполнением настоящего постановления возложить на исполняющего обязанности заместителя главы администрации Татищевского муниципального района Саратовской области Киселева Е.А.

**Глава Татищевского муниципального района** **П.В. Сурков**

**МУНИЦИПАЛЬНОЕ СОБРАНИЕ  
ТАТИЩЕВСКОГО МУНИЦИПАЛЬНОГО РАЙОНА  
САРАТОВСКОЙ ОБЛАСТИ**

**РЕШЕНИЕ**

16.06.2020 № 23/93  
р.п. Татищево

**О внесении изменений в решение муниципального Собрания Татищевского муниципального района Саратовской области от 17.12.2019 № 16/76 «Об утверждении прогнозного плана (программы) приватизации муниципального имущества Татищевского муниципального района Саратовской области на 2020 год»**

В соответствии с Федеральным законом от 06.10.2003 №131-ФЗ «Об общих принципах организации местного самоуправления в Российской Федерации», на основании Устава Татищевского муниципального района Саратовской области, решения муниципального Собрания Татищевского муниципального района Саратовской области от 20.12.2017 №18/113 «Об утверждении положения о приватизации муниципального имущества Татищевского муниципального района Саратовской области» муниципальное Собрание решило:

1. Внести в приложение № 2 решения муниципального Собрания Татищевского муниципального района Саратовской области от 17.12.2019 №16/76 «Об утверждении прогнозного плана (программы) приватизации муниципального имущества Татищевского муниципального района Саратовской области на 2020 год» изменения, дополнив перечень муниципального имущества, планируемого к приватизации в 2020 году, согласно приложению.
2. Настоящее решение вступает в силу со дня его официального опубликования в газете Татищевского муниципального района Саратовской области «Вестник Татищевского муниципального района Саратовской области».

**Председатель муниципального Собрания**  
**Глава Татищевского муниципального района** **А.Н. Блохин**  
**П.В. Сурков**

**Приложение  
к решению муниципального Собрания  
Татищевского муниципального района  
Саратовской области  
от 16.06.2020 № 23/93**

**Дополнение в перечень муниципального имущества Татищевского  
муниципального района Саратовской области, планируемого к приватизации в 2020 году**

№ п/п	Характеристика муниципального имущества	Предполагаемые сроки приватизации
8	Здание конторы с навесом площадью 467 кв.м на земельном участке, расположенные по адресу: Саратовская область, Татищевский район, с.Мизино-Лапшиновка, ул.Рабочая, д.58	III квартал

**АДМИНИСТРАЦИЯ  
ТАТИЩЕВСКОГО МУНИЦИПАЛЬНОГО РАЙОНА  
САРАТОВСКОЙ ОБЛАСТИ**

**ПОСТАНОВЛЕНИЕ**

26.05.2020 №428  
р.п. Татищево

**Об утверждении Порядка предоставления субсидий юридическим лицам (за исключением субсидий муниципальным учреждениям), индивидуальным предпринимателям, физическим лицам - производителям товаров, работ и услуг из бюджета Татищевского муниципального образования Татищевского муниципального района Саратовской области**

В соответствии со статьей 78 Бюджетного кодекса Российской Федерации, Федеральным законом от 14.11.2002 №161-ФЗ «О государственных и муниципальных унитарных предприятиях», Федеральным законом от 06.10.2003 №131-ФЗ «Об общих принципах организации местного самоуправления Российской Федерации», Постановлением Правительства Российской Федерации от 06.09.2016 №887 «Об общих требованиях к нормативным правовым актам, муниципальным правовым актам, регулирующим предоставление субсидий юридическим лицам (за исключением случаев субсидий государственным (муниципальным) учреждениям), индивидуальным предпринимателям, а также физическим лицам - производителям товаров, работ, услуг», на основании Устава Татищевского муниципального района Саратовской области постановляю:

1. Утвердить Порядок предоставления субсидий юридическим лицам (за исключением субсидий муниципальным учреждениям), индивидуальным предпринимателям, физическим лицам - производителям товаров, работ и услуг из бюджета Татищевского муниципального образования Татищевского муниципального района Саратовской области согласно приложению № 1.
2. Утвердить Положение о составе комиссии по предоставлению субсидий юридическим лицам (за исключением субсидий муниципальным учреждениям), индивидуальным предпринимателям, физическим лицам - производителям товаров, работ и услуг из бюджета Татищевского муниципального образования Татищевского муниципального района Саратовской области согласно приложению № 2.
3. Утвердить состав комиссии по предоставлению субсидий юридическим лицам (за исключением субсидий муниципальным учреждениям), индивидуальным предпринимателям, физическим лицам - производителям товаров, работ и услуг из бюджета Татищевского муниципального образования Татищевского муниципального района Саратовской области согласно приложению № 3.
4. Опубликовать настоящее постановление в газете Татищевского муниципального района Саратовской области «Вестник Татищевского муниципального района Саратовской области» и разместить на официальном сайте Татищевского муниципального района Саратовской области в сети «Интернет».
5. Контроль за исполнением настоящего постановления возложить на заместителя главы администрации Татищевского муниципального района Саратовской области Самойлову Ю.В.

**Глава Татищевского муниципального района** **П.В. Сурков**

**Приложение № 1  
к постановлению  
администрации Татищевского  
муниципального района  
Саратовской области  
от 26.05.2020 № 428**



**Порядок предоставления субсидий юридическим лицам (за исключением субсидий муниципальным учреждениям), индивидуальным предпринимателям, физическим лицам – производителям товаров, работ и услуг из бюджета Татищевского муниципального образования Татищевского муниципального района Саратовской области**

**1. Общие положения**

1.1. Настоящий Порядок предоставления субсидий юридическим лицам (за исключением субсидий муниципальным учреждениям), индивидуальным предпринимателям, физическим лицам - производителям товаров, работ и услуг из бюджета Татищевского муниципального образования Татищевского муниципального района Саратовской области (далее по тексту – Порядок) разработан в соответствии со статьёй 78 Бюджетного кодекса Российской Федерации, в соответствии с Федеральным законом от 14.11.2002 №161-ФЗ «О государственных и муниципальных унитарных предприятиях», Федеральным законом от 06.10.2003 №131-ФЗ «Об общих принципах организации местного самоуправления Российской Федерации», Постановлением Правительства Российской Федерации от 06.09.2016 №887 «Об общих требованиях к нормативным правовым актам, муниципальным правовым актам, регулирующим предоставление субсидий юридическим лицам (за исключением случаев субсидий государственным (муниципальным) учреждениям), индивидуальным предпринимателям, а также физическим лицам - производителям товаров, работ, услуг» и устанавливает цели, порядок и условия предоставления субсидий, порядок предоставления и возврата субсидий в случае нарушения условий, установленных при их предоставлении из бюджета Татищевского муниципального образования Татищевского муниципального района Саратовской области (далее по тексту – бюджет поселения) юридическим лицам (за исключением субсидий муниципальным учреждениям), индивидуальным предпринимателям, физическим лицам - производителям товаров, работ и услуг (далее по тексту – получатели субсидии).

1.2. Порядок определяет в том числе:  
критерии отбора получателей субсидий, имеющих право на получение субсидий;  
цели предоставления субсидий с указанием наименования национального проекта (программы), в том числе федерального проекта, входящего в состав соответствующего национального проекта (программы), или регионального проекта, обеспечивающего достижение целей, показателей и результатов федерального проекта, либо государственной (муниципальной) программы, в случае если субсидии предоставляются в целях реализации соответствующих проектов, программ;  
условия и порядок предоставления субсидий;  
порядок возврата субсидий в бюджет Татищевского муниципального образования Татищевского муниципального района Саратовской области в случае нарушения условий, установленных при их предоставлении;  
порядок возврата в текущем финансовом году получателем субсидий остатков субсидий, не использованных в отчетном финансовом году, в случаях, предусмотренных соглашениями (договорами) о предоставлении субсидий;  
положения об обязательной проверке главным распорядителем бюджетных средств, предоставляющим субсидию и органом муниципального финансового контроля соблюдения условий, целей и порядка предоставления субсидий их получателями.

1.3. Предоставление субсидий осуществляется на безвозмездной и безвозвратной основе в целях возмещения затрат или недополученных доходов в связи с производством (реализацией) товаров, выполнением работ, оказанием услуг.

1.4. Субсидии из бюджета Татищевского муниципального образования Татищевского муниципального района Саратовской области предоставляются в соответствии с решением о бюджете Татищевского муниципального образования Татищевского муниципального района Саратовской области на соответствующий период, определяющим получателей субсидии по приоритетным направлениям деятельности, и лимитов бюджетных обязательств, утвержденных в установленном порядке на цели, предусмотренные настоящим Порядком.

**2. Критерии отбора получателей субсидий, имеющих право на получение субсидий**

2.1. Критериями отбора получателей субсидий, имеющих право на получение субсидий из бюджета Татищевского муниципального образования Татищевского муниципального района Саратовской области, является:

1) осуществление деятельности на территории Татищевского муниципального образования Татищевского муниципального района Саратовской области;  
2) соответствие сферы деятельности получателя субсидии видам деятельности, определенным решением о бюджете Татищевского муниципального образования Татищевского муниципального района Саратовской области на очередной финансовый год;

3) наличие в хозяйственном ведении предприятия муниципальных объектов водоснабжения и водоотведения;  
4) получатели субсидий не должны находиться в процессе реорганизации, ликвидации, банкротства и не должны иметь ограничения на осуществление хозяйственной деятельности;

5) у получателей субсидии должна отсутствовать просроченная задолженность по возврату в соответствующий бюджет бюджетной системы Российской Федерации субсидий, бюджетных инвестиций, предоставленных, в том числе, в соответствии с иными правовыми актами и иная просроченная задолженность перед соответствующим бюджетом бюджетной системы Российской Федерации;

6) актуальность и социальная значимость производства товаров, выполнения работ, оказания услуг;

7) получатели субсидии не должны являться иностранными юридическими лицами, а также российскими юридическими лицами, в уставном (складочном) капитале которых доля участия иностранных юридических лиц, местом регистрации которых является государство или территория, включенные в утверждаемый Министерством финансов Российской Федерации перечень государств и территорий, предоставляющих льготный налоговый режим налогообложения и (или) не предусматривающих раскрытия и предоставления информации при проведении финансовых операций (офшорные зоны) в отношении таких юридических лиц, в совокупности превышает 50 процентов;

8) получатели субсидий не должны получать средства из бюджета бюджетной системы Российской Федерации, из которого планируется предоставление субсидии в соответствии с правовым актом, на основании иных нормативных правовых актов или муниципальных правовых актов на цели, указанные в пункте 3.1. раздела 3 настоящего Порядка.

2.2. Условием предоставления предусмотренных статьями 78,78.1,78.3 и 80 Бюджетного кодекса Российской Федерации субсидий и бюджетных инвестиций является отсутствие у их получателей просроченной (неурегулированной) задолженности по денежным обязательствам перед соответствующим публично-правовым образованием, из бюджета которого планируется предоставление субсидий, бюджетных инвестиций (за исключением случаев, установленных администрацией).

**3. Цели, условия и порядок предоставления субсидий.**

3.1. Целью предоставления субсидий, является финансовое обеспечение (возмещение) затрат или недополученных доходов в связи с производством (реализацией) товаров, выполнение работ, оказанием услуг категориям получателей субсидий по приоритетным направлениям деятельности, определенных решением о бюджете Татищевского муниципального образования Татищевского муниципального района Саратовской области на финансовый год.

3.2. Предоставление субсидий осуществляется за счет средств, предусмотренных на эти цели в бюджете Татищевского муниципального образования Татищевского муниципального района Саратовской области.

3.3. Объем бюджетных ассигнований предусмотренных на предоставление субсидий юридическим лицам (за исключением субсидий муниципальным учреждениям) индивидуальным предпринимателям, а также физическим лицам - производителям товаров, работ, услуг утверждается решением Совета депутатов Татищевского муниципального образования Татищевского муниципального района Саратовской области о бюджете Татищевского муниципального образования Татищевского муниципального района Саратовской области на финансовый год.

3.4. Главным распорядителем бюджетных средств Татищевского муниципального образования Татищевского муниципального района Саратовской области по предоставлению субсидий юридическим лицам (за исключением субсидий муниципальным учреждениям), индивидуальным предпринимателям, физическим лицам - производителям товаров, работ и услуг из бюджета Татищевского муниципального образования Татищевского муниципального района Саратовской области является администрация Татищевского муниципального района Саратовской области.

3.5. Претендент на получение субсидии предоставляет в администрацию Татищевского муниципального района Саратовской области следующие документы:

- 1) заявку о предоставлении субсидии согласно приложению № 1 к Порядку;
- 2) копию устава и (или) учредительного договора (для юридических лиц);
- 3) копию документа, удостоверяющего личность (для ИП);
- 4) копию свидетельства о государственной регистрации юридического лица или копию свидетельства о государственной регистрации индивидуального предпринимателя;
- 5) документ, подтверждающий назначение на должность руководителя и главного бухгалтера;
- 6) копию свидетельства о постановке на налоговый учет в налоговом органе;
- 7) бухгалтерский баланс и отчет о прибыли и убытках на последнее число месяца, предшествующего дате подачи;
- 8) смету расходов использование субсидий юридическим лицам (за исключением субсидий муниципальным учреждениям), индивидуальным предпринимателям, физическим лицам - производителям товаров, работ и услуг из бюджета Татищевского муниципального образования Татищевского муниципального района Саратовской области согласно приложению № 1 к настоящему Порядку с подтверждающими документами. К подтверждающим документам относятся:

комиссионный акт обследования состояния объекта, который требует предоставления субсидии на обеспечение (возмещение) затрат или недополученных доходов в связи с производством (реализацией) товаров, выполнение работ, оказанием услуг; дефектная ведомость, проверенная и согласованная управлением индустриальной, строительной и коммунальной политики администрации Татищевского муниципального района Саратовской области;

локальный сметный расчет, проверенный и согласованный управлением индустриальной, строительной и коммунальной политики администрации Татищевского муниципального района Саратовской области;

Документы на предоставление субсидий должны удовлетворять следующим требованиям:  
достоверность указанной в документах информации;  
полнота и правильность оформления представленных документов.

Получатели субсидий несут ответственность за полноту и достоверность предоставляемой информации в соответствии с действующим законодательством Российской Федерации.

9) сведения о получателе субсидии согласно приложению № 2 к Порядку;  
10) справку за подписью руководителя получателя субсидии по форме, согласно приложению № 3 к Порядку;  
11) согласие на обработку персональных данных (для физических лиц). Согласие на обработку персональных данных представляется в случаях и в форме, установленных Федеральным законом от 27.07.2006 №152-ФЗ «О персональных данных».

Все представленные копии документов заверяются руководителем и скрепляются печатью субъекта (при ее наличии) и представляются одновременно с оригиналами. Комиссия осуществляет отбор получателей субсидий на основании критериев отбора, установленных настоящим Порядком.

Претендент на получение субсидии имеет право отозвать заявку, о чем письменно уведомляет администрацию.

3.5.1. Администрация Татищевского муниципального района Саратовской области в порядке межведомственного взаимодействия в срок, не превышающий пяти рабочих дней со дня регистрации заявки, запрашивает:

выписку из Единого государственного реестра юридических лиц – для юридических лиц или из Единого государственного реестра индивидуальных предпринимателей – для индивидуальных предпринимателей;

сведения о лицензировании деятельности (если осуществляемый субъектом предпринимательства вид деятельности подлежит лицензированию).

3.5.2. Документы, указанные в пункте 3.5.1. настоящего Порядка, субъект предпринимательства может предоставить в администрацию Татищевского муниципального района Саратовской области по собственной инициативе.

3.5.3. В течение 5 рабочих дней с момента регистрации заявления на получение субсидий с приложением документов, указанных в пункте 3.5, Комиссия рассматривает представленные документы и за подписью главы Татищевского муниципального района Саратовской области, готовит заключение о возможности предоставления субсидии или об отказе в ее предоставлении. В случае положительного заключения готовится проект постановления главы Татищевского муниципального района Саратовской области о предоставлении субсидий.

3.5.4. Основанием для отказа в выделении субсидий является:

несоответствие представленных получателем субсидии документов требованиям, определенным подпунктами 1-11 пункта 3.5, или непредставление (предоставление не в полном объеме) указанных документов;

не достоверность представленной получателем субсидии информации

иные основания для отказа, определенные правовым актом администрации (при необходимости);

отсутствие лимитов бюджетных обязательств;

возбуждение производства по делу о банкротстве в отношении получателя субсидии арбитражным судом;

получатель субсидии находится в процессе ликвидации.

Заявки на получение субсидии и приложенные к ним документы принимаются только в полном объеме и возврату не подлежат.

3.5.5. Получатель субсидии самостоятельно несет все расходы, связанные с подготовкой и подачей заявки и приложенных к ней документов.

3.6. Субсидии предоставляются в пределах бюджетных ассигнований и установленных лимитов бюджетных обязательств на очередной финансовый год.

В случае недостатка средств бюджетных ассигнований для предоставления субсидии в текущем году, субсидия предоставляется получателю субсидии, заявка которого поступила первой.

3.7. Получатель субсидии, в отношении которого принято решение о предоставлении субсидии, в течение 10 календарных

дней заключает с администрацией Татищевского муниципального района Саратовской области Соглашение о предоставлении субсидии юридическим лицам (за исключением субсидий муниципальным учреждениям), индивидуальным предпринимателям, физическим лицам - производителям товаров, работ и услуг из бюджета Татищевского муниципального образования Татищевского муниципального района Саратовской области (далее по тексту – Соглашение), которое служит основанием для её получения в соответствии с типовой формой, утвержденной постановлением администрации Татищевского муниципального района Саратовской области, согласно приложению № 4 к Порядку.

3.8. Перечисление субсидий осуществляется на основании заключенного Соглашения о предоставлении субсидий.

3.9. В Соглашении предусматриваются:

конкретные цели, на которые предоставляется субсидия;

размер предоставляемой субсидии, условия и сроки ее предоставления;

порядок предоставления получателем субсидии отчета о затратах и выполнение условий ее предоставления;

график перечисления субсидии;

согласие на проведение администрацией Татищевского муниципального района Саратовской области и управлением финансов администрации Татищевского муниципального района Саратовской области финансового контроля для проверки соблюдения условий и целей предоставления субсидий;

условие о запрете приобретения за счет средств субсидии иностранной валюты;

порядок возврата субсидии в случае нарушения получателем субсидии и условий ее предоставления;

порядок возврата в текущем году субсидий, не использованных в отчетном финансовом году;

порядок, сроки и формы предоставления юридическим лицом отчетности об использовании субсидии и выполнении условий ее предоставления;

ответственность за несоблюдение сторонами Соглашения.

3.10. Перечисление субсидии осуществляется управлением финансов администрации Татищевского муниципального района Саратовской области не позднее 10 рабочих дней от даты подписания уполномоченным лицом администрации Татищевского муниципального района Саратовской области на основании первичных документов.

3.11. Перечисление субсидий осуществляется в пределах бюджетных ассигнований, утвержденных на эти цели, путем перечисления денежных средств с лицевого счета главного распорядителя на расчетные счета получателей субсидии. При недостаточности денежных средств субсидия перечисляется частями по мере поступления денежных средств. Допускается оплата этапа выполняемых работ в соответствии с Соглашением.

3.12. Отражение операций о получении субсидий осуществляется в порядке, установленном законодательством Российской Федерации.

3.13. В случае несоблюдения получателем субсидии обязательств, предусмотренных Соглашением, администрация Татищевского муниципального района вправе приостановить перечисление субсидии.

**4. Требование к отчетности**

4.1. Сумма средств местного бюджета Татищевского муниципального образования Татищевского муниципального района Саратовской области, подлежащая перечислению на расчетные счета получателей субсидий, определяется управлением финансов администрации Татищевского муниципального района Саратовской области на основании предоставляемых получателем субсидий в срок не позднее 25-го числа месяца, следующего за отчетным, в управление следующих документов:

сведения о получателе субсидий согласно приложению № 2 к Порядку;

отчет о фактических затратах, связанных с выполнением работ согласно приложению № 5 к Порядку;

первичные учетные документы: контракты, договора, счет фактуру;

акт о приемке выполненных работ по форме КС-2;

справку о стоимости выполненных работ и затрат по форме КС-3, утвержденных Постановлением Госкомстата России от 11.11.1999 № 100.

4.2. Управление финансов администрации Татищевского муниципального района Саратовской области осуществляет контроль за выполнением получателем субсидий условий, в том числе путем утверждения отчетов, предоставляемых получателями субсидий настоящего Порядка.

**5. Порядок расходования средств субсидий и контроля за выполнением условий их предоставления**

5.1. Администрация Татищевского муниципального района Саратовской области, являясь главным распорядителем средств местного бюджета, осуществляет в установленном порядке финансовый контроль за соблюдением получателем субсидий условий, установленных при их предоставлении.

5.2. Получатель субсидии несет ответственность за целевое использование бюджетных средств в соответствии с законодательством Российской Федерации.

5.3. Субсидия перечисляется со счета местного бюджета Татищевского муниципального образования Татищевского муниципального района Саратовской области на счет получателя субсидии.

5.4. Объем подлежащих перечислению средств определяется на основании отчета получателя субсидии о фактически состоявшихся затратах в отчетном периоде, указанных в пункте 3.8. и выполнении условий Соглашения.

5.5. По результатам использования субсидий получатель бюджетных средств предоставляет в управление финансов администрации Татищевского муниципального района Саратовской области отчет об использовании средств бюджета Татищевского муниципального образования Татищевского муниципального района Саратовской области с приложением первичных документов, подтверждающих целевое использование предоставленных субсидий в сроки, установленные Соглашением о предоставлении субсидий.

5.6. Финансовый контроль за целевым использованием бюджетных средств осуществляет заведующий отделом контрольно-ревизионной работы управления финансов администрации Татищевского муниципального района Саратовской области.

5.7. Субсидии, выделенные из бюджета Татищевского муниципального образования Татищевского муниципального района Саратовской области получателем субсидии, носят целевой характер и не могут быть использованы на иные цели.

5.8. В случае выявления нарушения условий, установленных при предоставлении субсидии получателем субсидии, выявленных по факту проверки, проведенной главным распорядителем и органом внутреннего муниципального финансового контроля, администрация Татищевского муниципального района составляет акт о нарушении условий предоставления субсидии (далее по тексту – акт), в котором указываются выявленные нарушения и сроки их устранения.

**6. Порядок возврата субсидий**

6.1. Субсидии, перечисленные Получателям субсидий, подлежат возврату в бюджет Татищевского муниципального образования Татищевского муниципального района Саратовской области в случае не использования субсидии в полном объеме в течение финансового года и нарушения условий, установленных при их предоставлении.

6.2. В случаях выявления нарушения условий предоставления субсидий, либо в случаях их нецелевого использования Главным распорядителем бюджетных средств не позднее, чем в десятидневный срок со дня установления данного факта направляет получателю субсидии требование о возврате субсидии в бюджет Татищевского муниципального образования Татищевского муниципального района Саратовской области.

6.3. Получатель субсидии в течение десяти рабочих дней со дня получения требования о возврате субсидии обязан произвести возврат суммы субсидии, указанной в требовании. Вся сумма субсидии, использованная не по целевому назначению, возвращается в бюджет Татищевского муниципального образования Татищевского муниципального района Саратовской области по коду доходов в течение 10 дней с момента получения уведомления и акта проверки.

6.4. При расторжении соглашения (договора) по инициативе получателя бюджетных средств, в связи с нарушением другой стороной обязательств и условий предоставления субсидии, юридические лица, индивидуальные предприниматели и физические лица обязаны возвратить неиспользованные средства субсидии в бюджет Татищевского муниципального образования Татищевского муниципального района Саратовской области в течение 10 дней с момента получения уведомления получателя бюджетных средств.

6.5. В случае не использования субсидии в полном объеме, в течение финансового года получатели субсидии возвращают не использованные средства субсидии в бюджет Татищевского муниципального образования Татищевского муниципального района Саратовской области с указанием назначения платежа, в срок не позднее 15 декабря текущего года.

6.6. При отказе получателя субсидии в добровольном порядке возместить денежные средства взыскание производится в судебном порядке в соответствии с законодательством Российской Федерации.

Приложение № 1  
к Порядку предоставления субсидий юридическим лицам (за исключением субсидий муниципальным учреждениям), индивидуальным предпринимателям, физическим лицам - производителям товаров, работ и услуг из бюджета Татищевского муниципального образования Татищевского муниципального района Саратовской области

Главе Татищевского  
муниципального района  
Саратовской области

\_\_\_\_\_ фамилия, имя, отчество

от \_\_\_\_\_ (наименование получателя субсидии)

**Заявка**

на получение субсидий из бюджета Татищевского муниципального образования Татищевского муниципального района Саратовской области юридическим лицам (за исключением субсидий муниципальным учреждениям), индивидуальными предпринимателями, физическими лицами-производителями товаров, работ, услуг,

Прошу принять на рассмотрение документы от \_\_\_\_\_

\_\_\_\_\_ (полное и сокращенное наименование организации, фамилия, имя, отчество индивидуального предпринимателя)

Для предоставления субсидий из бюджета Татищевского муниципального образования Татищевского муниципального района Саратовской области на возмещение части затрат юридическим лицам (за исключением субсидий муниципальным учреждениям), индивидуальным предпринимателям, физическим лицам - производителям товаров, работ, услуг,

Сумма запрашиваемой субсидии \_\_\_\_\_

\_\_\_\_\_ рублей.

Цель получения субсидии \_\_\_\_\_

\_\_\_\_\_

С условиями отбора ознакомлен и предоставляю, согласно Порядка предоставления субсидий из бюджета Татищевского муниципального образования Татищевского муниципального района Саратовской области, на возмещение части затрат юридическим лицам (за исключением субсидий государственными (муниципальными) учреждениям), индивидуальным предпринимателям, физическим лицам - производителям товаров, работ, услуг, занимающимся приоритетными видами деятельности, необходимые документы в соответствии с нижеприведенным перечнем.

Перечень представленных документов:

N п/п	Наименование документа	Количество листов

Банковские реквизиты \_\_\_\_\_

ОГРН \_\_\_\_\_, ИНН/КПП \_\_\_\_\_

Расчетный счет \_\_\_\_\_

Наименование банка \_\_\_\_\_

БИК \_\_\_\_\_

Корреспондентский счет \_\_\_\_\_

Дата подачи заявки: « \_\_\_\_ » \_\_\_\_\_ 20\_\_ г.

Руководитель (должность) \_\_\_\_\_ Ф. И. О. \_\_\_\_\_ (подпись)

Главный бухгалтер \_\_\_\_\_ Ф. И. О. \_\_\_\_\_ (подпись)

Дата М. П. \_\_\_\_\_



Приложение № 2  
к Порядку предоставления субсидий  
юридическим лицам (за исключением субсидий  
муниципальным учреждениям), индивидуальным  
предпринимателям, физическим лицам-  
производителям товаров, работ и услуг  
из бюджета Татищевского муниципального  
образования Татищевского муниципального района  
Саратовской области

### Сведения о получателе субсидий

1.	Полное наименование получателя субсидии	
2.	Фамилия, имя, отчество (последнее при наличии) индивидуального пред-принимателя, должность и фамилия, имя, отчество (последнее при наличии) руководителя юридического лица	
3.	Учредитель (и) юридического лица (наименование и доля участия каждого из них в уставном капитале - для юридических лиц)	
4.	Основной вид деятельности (ОКВЭД)	
5.	Регистрационные данные:	
5.1.	Основной государственный регистрационный номер записи о государственной регистрации юридического лица (ОГРН) или индивидуального предпринимателя (ОГРНИП)	
5.2.	Дата, место регистрации юридического лица, регистрация физического лица в качестве индивидуального предпринимателя	
6.	Юридический адрес	
7.	Фактический адрес	
8.	Банковские реквизиты	
9.	Система налогообложения	
10.	Наличие патентов, лицензий, сертификатов	
11.	Количество созданных (сохраненных) рабочих мест в случае получения муниципальной поддержки	
12.	Дополнительная информация, которую Вы хотели бы сообщить	
13.	Фамилия, имя, отчество (последнее при наличии) контактного лица	
14.	Контактные телефоны, факс, адрес электронной почты	

Я подтверждаю, что представленные мной сведения являются достоверными, не возражаю против выборочной проверки сведений в целях рассмотрения заявки на получение муниципальной поддержки.

Руководитель  
(индивидуальный  
предприниматель)

\_\_\_\_\_

\_\_\_\_\_

(подпись)

(Ф.И.О.)

«\_\_» \_\_\_\_\_ 20\_\_ г.

М.П. (при наличии)

Приложение № 3  
к Порядку предоставления субсидий  
юридическим лицам (за исключением субсидий  
муниципальным учреждениям), индивидуальным  
предпринимателям, физическим лицам-  
производителям товаров, работ и услуг  
из бюджета Татищевского муниципального  
образования Татищевского муниципального района  
Саратовской области

### Справка

\_\_\_\_\_

(наименование субъекта)

по состоянию на «\_\_» \_\_\_\_\_ 20\_\_ года

Выручка от реализации товаров (работ, услуг) без учета налога на добавленную стоимость за предшествующий календарный год (иной отчетный период) (тыс. рублей)	
Среднесписочная численность работников за предшествующий календарный год (иной отчетный период) (человек)	
Размер среднемесячной заработной платы на одного работника за предшествующий календарный год (тыс. рублей)	
Состав учредителей и их доля в уставном капитале: - %	
Количество реализованных профилактических мероприятий в сфере противодействия коррупции за предшествующий календарный год (ед.). (Указывается по собственному желанию субъекта в случае, если такие мероприятия были реализованы в течение календарного года, предшествующего подаче документов)	

Задолженности перед работниками по выплате заработной платы нет.

Я подтверждаю, что представленные мной сведения являются достоверными, не возражаю против выборочной проверки сведений в целях рассмотрения заявки на получение муниципальной поддержки.

Руководитель  
(индивидуальный  
предприниматель)

\_\_\_\_\_

\_\_\_\_\_

(подпись)

(Ф.И.О.)

«\_\_» \_\_\_\_\_ 20\_\_ г.

М.П. (при наличии)

Приложение № 4  
к Порядку предоставления субсидий  
юридическим лицам (за исключением субсидий  
муниципальным учреждениям), индивидуальным  
предпринимателям, физическим лицам-  
производителям товаров, работ и услуг  
из бюджета Татищевского муниципального  
образования Татищевского муниципального района  
Саратовской области

Соглашение на предоставление субсидии из бюджета Татищевского муниципального образования Татищевского муниципального района Саратовской области юридическим лицам (за исключением субсидий муниципальным учреждениям) индивидуальными предпринимателями, физическими лицами-производителями товаров, работ, услуг (название субсидии)

р.п.Татищево

«\_\_» \_\_\_\_\_ 20\_\_ г.

Администрация Татищевского муниципального района Саратовской области, именуемая в дальнейшем «Распорядитель бюджетных средств», в лице главы Татищевского муниципального района Саратовской области Суркова Павла Васильевича, действующего на основании Устава, с одной стороны, и \_\_\_\_\_, именуемое в дальнейшем «Получатель субсидии» в лице \_\_\_\_\_, действующего на основании Устава, с другой стороны, на основании постановления главы Татищевского муниципального района Саратовской области от \_\_\_\_\_ 20\_\_ г. № \_\_\_\_ «Об утверждении Порядка предоставления субсидий юридическим лицам (за исключением субсидий муниципальным учреждениям), индивидуальным предпринимателям, физическим лицам - производителям товаров, работ и услуг из бюджета Татищевского муниципального образования Татищевского муниципального района Саратовской области» заключили настоящее соглашение о нижеследующем:

#### 1. Предмет Соглашения.

1.1. Предметом настоящего Соглашения является предоставление из местного бюджета в 20\_\_ году

\_\_\_\_\_

(наименование Получателя)

субсидии на \_\_\_\_\_

\_\_\_\_\_

(указание цели предоставления субсидии)

(далее по тексту – Субсидия) по кодам классификации расходов бюджетов Российской Федерации: код главного распорядителя средств местного бюджета \_\_\_\_\_, раздел \_\_\_\_\_, подраздел \_\_\_\_\_, целевая статья \_\_\_\_\_, вид расходов \_\_\_\_\_ в рамках муниципальной программы Татищевского муниципального образования Татищевского муниципального района Саратовской области \_\_\_\_\_.

\_\_\_\_\_

(наименование муниципальной программы)

1.2. Субсидия предоставляется главным распорядителем средств местного бюджета в пределах объемов бюджетных ассигнований, предусмотренных в соответствии со сводной бюджетной росписью местного бюджета на 20\_\_ год в пределах лимитов бюджетных обязательств на предоставление субсидий, утвержденных в установленном порядке главному распорядителю средств местного бюджета.

#### 2. Размер субсидии

2.1. Распорядитель бюджетных средств в соответствии с решением Совета депутатов Татищевского муниципального образования Татищевского района Саратовской области от \_\_\_\_\_ № \_\_\_\_ «О местном бюджете Татищевского муниципального образования Татищевского муниципального района Саратовской области на 2020 год», постановлением администрации Татищевского муниципального района Саратовской области от \_\_\_\_\_ 20\_\_ г. № \_\_\_\_ «Об утверждении Порядка предоставления субсидий юридическим лицам (за исключением субсидий муниципальным учреждениям), индивидуальным предпринимателям, физическим лицам - производителям товаров, работ и услуг из бюджета Татищевского муниципального образования Татищевского муниципального района Саратовской области» (далее по тексту – Порядок) предоставляет субсидию Получателю субсидии в сумме \_\_\_\_\_ рублей, а Получатель субсидии принимает предоставленную ему субсидию и использует на обеспечение (возмещение) затрат или недополученных доходов в связи с производством (реализацией) товаров, выполнение работ, оказанием услуг \_\_\_\_\_.

#### 3. Условия предоставления субсидии

Субсидия предоставляется при выполнении следующих условий:

- Соответствие Получателя ограничениям, установленным Порядком предоставления субсидии, в том числе:
  - Получатель соответствует критериям, установленным Порядком предоставления субсидии, либо прошел процедуры конкурсного отбора.
  - Получатель не является иностранным юридическим лицом, в том числе местом регистрации которого является государство или территория, включенные в утверждаемый Министерством финансов Российской Федерации перечень государств и территорий, предоставляющих льготный налоговый режим налогообложения и (или) не предусматривающих раскрытия и предоставления информации при проведении финансовых операций (офшорные зоны) в отношении таких юридических лиц (далее - офшорные компании), а также российским юридическим лицом, в уставном (складочном) капитале которого доля участия офшорных компаний в совокупности превышает 50 процентов.
  - Получатель не является получателем средств из соответствующего бюджета бюджетной системы Российской Федерации в соответствии с иными нормативными правовыми актами, муниципальными правовыми актами на цели, указанные в пункте 1.1 настоящего Соглашения.
  - Получатель не находится в процессе реорганизации, ликвидации, банкротства и не имеет ограничений на осуществление хозяйственной деятельности (в случае если такое требование предусмотрено Порядком предоставления субсидий).
  - Предоставление Получателем документов, подтверждающих фактически произведенные затраты (недополученные доходы) в соответствии с Порядком предоставления субсидии.
  - Не допускается приобретение Получателем за счет средств Субсидии иностранной валюты, за исключением операций, осуществляемых в соответствии с валютным законодательством Российской Федерации при закупке (поставке) высокотехнологичного импортного оборудования, сырья и комплектующих изделий, а также связанных с достижением целей предоставления этих средств иных операций, определенных Порядком предоставления субсидии.
  - Определение направления недополученных доходов и (или) затрат в соответствии с Порядком предоставления субсидии: \_\_\_\_\_ (в случае если это установлено Порядком предоставления субсидий).
  - Согласие Получателя на осуществление главным распорядителем средств местного бюджета и органами муниципального финансового контроля проверок соблюдения Получателем условий, целей и порядка предоставления Субсидии.

#### 4. Порядок перечисления субсидии. Права и обязанности сторон.

- Распорядитель бюджетных средств обязуется:
  - Перечислить на счет Получателя субсидии денежные средства на возмещение затрат, в связи с выполнением работ \_\_\_\_\_.
  - Перечисление денежных средств осуществляется в пределах средств, утвержденных в бюджете Татищевского муниципального образования Татищевского муниципального района Саратовской области на 20\_\_ год.
  - Перечисление денежных средств на возмещение затрат в связи с выполнением работ \_\_\_\_\_.

\_\_\_\_\_, осуществляется при наличии: при выполнении работ подрядными организациями – договора с подрядными организациями на выполнение работ; первичных учетных документов: договоров, контрактов, счета-фактуры, актов о приемке выполненных работ (ф. КС-2) и справок о стоимости выполненных работ и затрат (ф. КС-3), подписанных уполномоченными лицами Получателя субсидии, подрядной организацией (при наличии) и Распорядителя бюджетных средств; уведомительных писем об отсутствии у Получателя субсидии процедуры реорганизации, ликвидации или банкротства в соответствии с законодательством РФ.

- Документы представляются ежемесячно до 25 числа текущего месяца. Документы, предъявленные после 25 числа, принимаются к финансированию в следующем месяце. Окончательная дата предоставления документов на финансирование – 15 декабря текущего финансового года.
- Получатель субсидии обязуется:
  - Принять выделенную ему субсидию.
  - Учитывать денежные средства, поступившие от Распорядителя бюджетных средств, и направлять их на возмещение затрат в связи с выполнением работ \_\_\_\_\_.
  - Ежемесячно, не позднее 25 числа, следующего за отчетным, представлять Распорядителю бюджетных средств отчет о целевом использовании выделенной субсидии (приложение к Соглашению) с приложением подтверждающих документов (договора, контракты, счета-фактуры, накладные, платежные документы, подтверждающие оплату материалов и т.д.).
  - При выезде уполномоченных Распорядителя бюджетных средств представителей для осуществления проверки выполнения Получателем субсидии своих обязательств по соглашению: выделить своего представителя, известить представителей собственников помещений и подрядчика (при наличии договора подряда) о проверке; обеспечить доступ представителя, уполномоченного Распорядителем бюджетных средств, для контроля производимых работ; предоставлять запрашиваемые представителем, уполномоченным Распорядителем бюджетных средств, в ходе проверки, документы, информацию.
  - Обязан вернуть Распорядителю бюджетных средств частично или в полном объеме, выделенную субсидию, в течение 10 рабочих дней в случае изменения (уменьшения) сметы на выполнение работ либо в случае нецелевого использования бюджетных средств.

#### 5. Ответственность сторон

- Стороны несут ответственность за неисполнение или ненадлежащее исполнение своих обязательств по настоящему соглашению в соответствии с действующим законодательством Российской Федерации.
- Получатель субсидии обязан расходовать выделенную ему субсидию в соответствии с целевым назначением и нести ответственность за правильность расчета средств, подлежащих возмещению из местного бюджета.
- Все споры и разногласия, которые могут возникнуть в связи с исполнением настоящего соглашения, будут разрешаться путем переговоров между сторонами.
- В случае если споры не будут урегулированы путем переговоров между сторонами, они подлежат разрешению в судебном порядке в соответствии с действующим законодательством Российской Федерации.

#### 6. Заключительные положения

- Разногласия, возникающие между Сторонами в связи с исполнением настоящего Соглашения, урегулируются путем проведения переговоров. При не достижении согласия споры между Сторонами решаются в судебном порядке.
- Соглашение вступает в силу после его заключения Сторонами и действует до \_\_\_\_\_ 20\_\_ года/до исполнения Сторонами своих обязательств.
- Изменение настоящего Соглашения осуществляется по инициативе Сторон в письменной форме в виде дополнительного соглашения к настоящему Соглашению, которое является его неотъемлемой частью, и вступает в действие после его подписания Сторонами.
- Расторжение настоящего Соглашения возможно при взаимном согласии Сторон.
- Расторжение настоящего Соглашения в одностороннем порядке возможно по требованию главного распорядителя средств местного бюджета в случае не достижения Получателем установленных значений показателей результативности (в случае их установления Порядком предоставления субсидии или настоящим Соглашением).
- Настоящее Соглашение заключено Сторонами в двух экземплярах, имеющих равную юридическую силу, по одному для каждой из Сторон.

#### 7. Юридические адреса и платежные реквизиты Сторон

Наименование главного распорядителя средств местного бюджета	Наименование Получателя
Место нахождения: (юридический адрес)	Место нахождения: (юридический адрес)
Платежные реквизиты:	Платежные реквизиты:

Подписи Сторон

Наименование главного распорядителя средств местного бюджета	Наименование Получателя
_____ (подпись) (фамилия, инициалы)	_____ (подпись) (фамилия, инициалы)

Приложение  
к Соглашению на предоставление субсидии  
из бюджета Татищевского муниципального  
образования Татищевского муниципального района  
Саратовской области юридическим лицам  
(за исключением субсидий  
муниципальным учреждениям) индивидуальными  
предпринимателями, физическими лицами-  
производителями товаров, работ, услуг  
(название субсидии)

#### Отчет

\_\_\_\_\_

(наименование Получателя субсидии)

об использовании субсидии, предоставленной из местного бюджета Татищевского муниципального образования Татищевского муниципального района Саратовской области по состоянию на 1 \_\_\_\_\_ 20\_\_ года (в рублях, с двумя десятичными знаками после запятой)

в руб. коп.

Наименование объекта (мероприятия)	Плановые назначения	Фактически профинансировано (с нарастающим итогом с начала текущего финансового года)	Фактически израсходовано (кассовые расходы) нарастающим итогом с начала текущего финансового года	Остаток неиспользованных средств (на конец отчетного периода)	Не использовано объемов финансирования	Причина возникновения остатка средств
1	2	3	4	5	5	7

Руководитель (должность) \_\_\_\_\_ Ф. И.О.

\_\_\_\_\_

(подпись)

Главный бухгалтер \_\_\_\_\_ Ф. И.О.

\_\_\_\_\_

(подпись)

Дата М.П.

Окончание в следующем номере



ПОНЕДЕЛЬНИК 22 ИЮНЯ

ПЕРВЫЙ КАНАЛ

05.00, 09.05 Телеканал "Доброе утро". 09.00, 12.00, 03.00 Новости. 09.50 Модный приговор. (6+).

РОССИЯ 1

05.00, 09.30 Утро России. 09.00, 14.30, 21.05 Вести-Саратов. 09.30 Утро России.

МАТЧ МАТЧ ТВ

06.00 "Самые сильные". (12+). 06.30 "Команда мечты". (12+). 07.00 "Вся правда про...". (12+).

РОССИЯ 1

05.00, 09.30 Утро России. 09.00, 14.30, 21.05 Вести-Саратов. 09.30 Утро России.

НТВ

06.10 Т/с "Москва. Три вокзала". (16+). 07.00 Утро. Самое лучшее. (16+).

САРАТОВ 24

06:00, 07:00, 08:00, 09:00, 12:00, 13:00, 15:00, 18:00, 20:00, 22:50, 00:30 «Саратов сегодня» (12+)

ТВЦ

15:15 «Проводник» (16+). 17:00 «КОМАНДА ЧЕ» (16+). 18:15 «Первая мировая. Неизвестная война» (12+).

САРАТОВ 24

06:00, 07:00, 08:00, 09:00, 12:00, 13:00, 15:00, 18:00, 20:00, 22:50, 00:30 «Саратов сегодня» (12+)

ТВЦ

07.00 "Настроение". 09.10 Х/ф "Командир счастливой "Щуки". (12+).

ТВЦ

08.00 Х/ф "Затмение". 09.30 Переагрузка. (16+). 09.55 "Просыпаемся по-новому". (16+).

ТВ3

04.15 Х/ф "Два года над пропастью". (6+). 05.50 Д/ф "Марселев: продолжение легенды". (12+).

ТВ3

07.00 М/ф "Мультфильмы". (0+). 10.20, 10.55, 11.30, 18.30, 19.00 Д/с "Слепая". (16+).

ТВ3

07.00 М/ф "Мультфильмы". (0+). 10.20, 10.55, 11.30, 18.30, 19.00 Д/с "Слепая". (16+).

ТВ3

07.00 М/ф "Мультфильмы". (0+). 10.20, 10.55, 11.30, 18.30, 19.00 Д/с "Слепая". (16+).

ВТОРНИК 23 ИЮНЯ

ПЕРВЫЙ КАНАЛ

05.00, 09.05 Телеканал "Доброе утро". 09.00, 12.00 Новости. 09.50 Модный приговор. (6+).

РОССИЯ 1

05.00, 09.30 Утро России. 09.00, 14.30, 21.05 Вести-Саратов. 09.55 О самом главном. (12+).

МАТЧ МАТЧ ТВ

06.30 Д/с "Где рождаются чемпионы?" (12+).

РОССИЯ 1

05.00, 09.30 Утро России. 09.00, 14.30, 21.05 Вести-Саратов. 09.55 О самом главном. (12+).

НТВ

06.10 Т/с "Москва. Три вокзала". (16+). 07.00 Утро. Самое лучшее. (16+).

САРАТОВ 24

06:00, 07:00, 08:00, 09:00, 12:00, 13:00, 15:00, 18:00, 20:00, 22:30, 00:30 «Саратов сегодня» (12+)

НТВ

18:15 «Первая мировая. Неизвестная война» (12+).

САРАТОВ 24

06:00, 07:00, 08:00, 09:00, 12:00, 13:00, 15:00, 18:00, 20:00, 22:30, 00:30 «Саратов сегодня» (12+)

ТВЦ

07.00 "Настроение". 09.10 Доктор И... (16+). 09.40 Х/ф "Екатерина Воронина". (12+).

ТВЦ

07.10, 07.35 ТНТ. Best. (16+). 08.00, 08.20, 08.45, 09.00, 09.30 ТНТ. Gold. (16+).

ТВ3

19.30, 20.00, 20.30 Т/с "Интерны". (16+). 21.00, 21.30 Т/с "257 причин, чтобы жить". (16+).

ТВ3

07.00 М/ф "Мультфильмы". (0+). 10.20, 10.55, 11.30, 18.30, 19.00 Д/с "Слепая". (16+).

ТВ3

07.00 М/ф "Мультфильмы". (0+). 10.20, 10.55, 11.30, 18.30, 19.00 Д/с "Слепая". (16+).

ТВ3

07.00 М/ф "Мультфильмы". (0+). 10.20, 10.55, 11.30, 18.30, 19.00 Д/с "Слепая". (16+).

СРЕДА 24 ИЮНЯ

ПЕРВЫЙ КАНАЛ

07.00 Новости. 07.10 "Парад Победы". Праздничный канал. 11.00 Москва. Красная площадь. Военный Парад, посвященный 75-й годовщине Победы в Великой Отечественной войне 1941-1945 гг.

РОССИЯ 1

05.00 Х/ф "Они сражались за Родину". (0+). 08.15 "Парад победителей". (12+).

МАТЧ МАТЧ ТВ

06.00 Д/с "Где рождаются чемпионы?" (12+).

РОССИЯ 1

05.00 Х/ф "Они сражались за Родину". (0+). 08.15 "Парад победителей". (12+).

НТВ

23.55 Футбол. "Реал" (Мадрид) - "Мальорка". Чемпионат Испании. Прямая трансляция. 01.55 Футбол. "Интер" - "Сассуоло". Чемпионат Италии. (0+).

НТВ

06.20, 09.25, 19.30, 20.40 Т/с "Пёс". (16+).

НТВ

10:00, 17:00 «КОМАНДА ЧЕ» (16+). 11:00, 19:00 «БЛИНДАЖ» (16+).

НТВ

06.00, 12:00 «Сборник мультфильмов» (0+)

ТВЦ

11.50 Х/ф "Добровольцы". (0+). 13.45 Х/ф "Застава в горах". (12+).

ТВЦ

07.20, 07.45 ТНТ. Best. (16+). 08.00, 08.20, 08.45, 09.00, 09.30 ТНТ. Gold. (16+).

ТВ3

07.00, 09.45 М/ф "Мультфильмы". (0+). 09.30 Рисуем сказки. (0+).

ТВ3

07.00, 09.45 М/ф "Мультфильмы". (0+). 09.30 Рисуем сказки. (0+).

ТВ3

07.00, 09.45 М/ф "Мультфильмы". (0+). 09.30 Рисуем сказки. (0+).

ТВ3

07.00, 09.45 М/ф "Мультфильмы". (0+). 09.30 Рисуем сказки. (0+).

ЧЕТВЕРГ 25 ИЮНЯ

ПЕРВЫЙ КАНАЛ

05.00, 09.05 Телеканал "Доброе утро". 09.00, 12.00, 03.00 Новости. 09.50 Модный приговор. (6+).

РОССИЯ 1

05.00, 09.30 Утро России. 09.00, 14.30, 21.05 Вести-Саратов. 09.55 О самом главном. (12+).

МАТЧ МАТЧ ТВ

06.00 Д/с "Где рождаются чемпионы?" (12+).

РОССИЯ 1

05.00, 09.30 Утро России. 09.00, 14.30, 21.05 Вести-Саратов. 09.55 О самом главном. (12+).

НТВ

06.00 Д/с "Где рождаются чемпионы?" (12+).

САРАТОВ 24

06:00, 07:00, 08:00, 09:00, 12:00, 13:00, 15:00, 18:00, 20:00, 22:30, 00:30 «Саратов сегодня» (12+)

НТВ

06.00 Д/с "Где рождаются чемпионы?" (12+).

САРАТОВ 24

06:00, 07:00, 08:00, 09:00, 12:00, 13:00, 15:00, 18:00, 20:00, 22:30, 00:30 «Саратов сегодня» (12+)

ТВЦ

07.00 "Настроение". 09.10 Доктор И... (16+).

ТВЦ

07.10, 07.35 ТНТ. Best. (16+). 08.00, 08.20, 08.45, 09.00, 09.30 ТНТ. Gold. (16+).

ТВ3

19.30, 20.00, 20.30 Т/с "Интерны". (16+). 21.00, 21.30 Т/с "257 причин, чтобы жить". (16+).

ТВ3

07.00 М/ф "Мультфильмы". (0+). 10.20, 10.55, 11.30, 18.30, 19.00 Д/с "Слепая". (16+).

ТВ3

07.00 М/ф "Мультфильмы". (0+). 10.20, 10.55, 11.30, 18.30, 19.00 Д/с "Слепая". (16+).

ТВ3

07.00 М/ф "Мультфильмы". (0+). 10.20, 10.55, 11.30, 18.30, 19.00 Д/с "Слепая". (16+).

Жена - мужу: - Что случилось с нашим телефоном? Когда я разговаривала сейчас с подругой, мне было ничего непонятно! - А вы пробовали говорить по очереди? \* \* \* - Сколько продлится это совещание? - Не волнуйтесь, я вас разбуджу!

Пришел домой прапорщик, а жена его, красавица, домашними делами занята. Подходит к мужу и жалуются: - Дорогой! Я сегодня ни разу не присела. Прапорщик сжалился над женой и заставил присесть двести раз. \* \* \* Учитель спрашивает у Вовочки: - Какие зубы появляются у человека последними? - Искусственные.

Приходит мужик домой с пылесосом. Жена: - Ты что пылесос купил? - Нет, не купил, сегодня встретил твою подругу. Мы пошли к ней выпили, закусили. Тут она разделась и говорит мне ласково: "Бери, что хочешь!" - И что? - Ну я и взял пылесос, в хозяйстве все пригодится.



13.00, 17.00, 20.00 "Информационная программа 112". (16+).

ТВЦ

07.00 "Настроение". 09.10 "Доктор И..." (16+).

09.45 Х/ф "Сказание о земле Сибирской". (6+).

ПЯТНИЦА 26 ИЮНЯ

ПЕРВЫЙ КАНАЛ

05.00, 09.05 Телеканал "Доброе утро". 09.00, 12.00 Новости.

РОССИЯ 1

05.00, 09.30 Утро России. 09.00, 14.30, 21.05 Вести-Саратов.

СУББОТА 27 ИЮНЯ

ПЕРВЫЙ КАНАЛ

06.00 Телеканал "Доброе утро. Суббота". 09.00 Игры, гармонь любимая! (12+).

РОССИЯ 1

05.00, 09.30 Утро России. Суббота. (0+).

ВОСКРЕСЕНЬЕ 28 ИЮНЯ

ПЕРВЫЙ КАНАЛ

06.00, 10.00 Новости. 06.10 Д/с "Россия от края до края". (12+).

РОССИЯ 1

04.20 Х/ф "Кукунка". (12+).

МАТЧ ТВ

06.00 Д/с "Где рождаются чемпионы?". (12+).

МАТЧ ТВ

06.00 Д/с "Где рождаются чемпионы?". (12+).

МАТЧ ТВ

23.00 Воскресный вечер с Соловьёвым. (12+).

ТНТ

07.20, 07.45 ТНТ. Best. (16+).

НТВ

06.10 Т/с "Москва. Три вокзала". (16+).

САРАТОВ 24

06:00, 07:00, 08:00, 09:00, 12:00, 13:00, 15:00, 18:00, 20:00, 22:30, 00:30

САРАТОВ 24

06:00, 09:00, 20:00, 00:30 «Саратов. Итоги» (12+)

ЗВЕЗДА

06.30 Д/с "Освобождение". (12+).

ТВЦ

07.00 "Настроение". 09.10 Х/ф "Добровольцы". (0+).

ТНТ

07.20, 07.45 ТНТ. Best. (16+).

ТВЦ

06.45 Х/ф "Застава в горах". (12+).

11.40, 14.15 Т/с "Дружина". (16+).

ТВ3

07.00, 09.45 М/ф "Мультфильмы". (0+).

ТВЦ

07.00 "Настроение". 09.10 Х/ф "Добровольцы". (0+).

ТНТ

07.20, 07.45 ТНТ. Best. (16+).

ТВЦ

06.45 Х/ф "Смех с доставкой на дом". (12+).

09.30 Спросите доктора Комаровского. (12+).

ТВЦ

07.00 "Настроение". 09.10 Х/ф "Добровольцы". (0+).

ТНТ

07.20, 07.45 ТНТ. Best. (16+).

ТВЦ

06.45 Т/с "Охотники за бриллиантами". (16+).

Я из того поколения, когда подарок не надо было упаковывать в красивый пакетик, так как красивый пакетик сам по себе был неплохим подарком.

ТВЦ

07.00, 11.15 М/ф "Мультфильмы". (0+).

ТВ3

07.00, 11.15 М/ф "Мультфильмы". (0+).

ТВ3

07.00, 11.00 М/ф "Мультфильмы". (0+).



Надо знать

# Дополнительные выплаты в условиях карантина

**Пенсионный фонд России приступил к выплатам гражданам, которые в условиях распространения коронавирусной инфекции приняли на сопровождаемое или временное проживание (под временную опеку) инвалидов, престарелых людей, детей-сирот и детей, оставшихся без попечения родителей. Согласно Постановлению Правительства\* таким гражданам полагается выплата с 1 апреля по 30 июня 2020 года в размере 12130 рублей ежемесячно на каждого человека, которого взяли на проживание.**

Право на выплату имеют работники государственных и негосударственных организаций: - принявшие на сопровождаемое проживание инвалидов и престарелых людей из стационарных организаций социального обслуживания, а также стационарных отделений, созданных не в стационарных организациях социального обслуживания;

нарных организациях социального обслуживания; - взявшие на временное проживание, в том числе под временную опеку, инвалидов, престарелых, детей-сирот, детей, оставшихся без попечения родителей, из организаций социального обслуживания, организаций для детей-сирот и детей, оставшихся без попечения родителей. Выплата также положена волонтерам и другим гражданам, которые взяли на временное проживание, в том числе под временную опеку, инвалидов, престарелых и детей из организаций социального обслуживания, организаций для детей-сирот и детей, оставшихся без попечения родителей. Основаниями для предоставления выплаты являются: - наличие соответствующей информации о заявителе в реестре,

утвержденном субъектом Российской Федерации; - наличие периода сопровождаемого проживания инвалида, ребенка, престарелого гражданина у заявителя не менее 7 дней в календарном месяце в период с 1 апреля по 30 июня 2020 года.



Указанная мера поддержки не распространяется на неработающих россиян, которые ухаживают за престарелыми, инвалидами и детьми-инвалидами и получают компенсационные выплаты в размере 1200 рублей или 10000 рублей. Для получения средств необходимо до 1 октября подать заявление через Портал госуслуг, клиентскую службу Пенсионного фонда России или многофункциональный центр. Дополнительные документы не требуется — право на выплату проверяется по реестрам, сформированным органами власти субъектов РФ. Отрицательное решение может быть вынесено, если в реестре субъекта РФ нет информации о

заявителе либо если он представил недостоверные данные. Выплата не учитывается в доходах семьи при определении права на другие меры социальной помощи. Подробную информацию о специальной выплате можно найти на сайте ПФР по ссылке: <http://www.pfrf.ru/knopki/zhizn~4790>. \* Постановление Правительства РФ от 30 мая 2020 г. №797 «Об утверждении Правил осуществления специальных выплат гражданам, принявшим на сопровождаемое или временное проживание (под временную опеку) инвалидов, престарелых граждан, детей-сирот и детей, оставшихся без попечения родителей. Управление Пенсионного фонда РФ в Волжском районе г. Саратова (межрайонное)

## Новое в законодательстве

### О государственных пособиях гражданам, имеющим детей

Статьей 2 Закона №166-ФЗ внесены изменения в статью 15 Федерального закона от 19 мая 1995 года №81-ФЗ «О государственных пособиях гражданам, имеющим детей», согласно которым - матерям либо отцам, опекунам, фактически осуществляющим уход за ребенком и не подлежащим обязательному социальному страхованию на случай временной нетрудоспособности и в связи с материнством (в том числе обучающимся по очной форме обучения в профессиональных образовательных организациях, образовательных организациях высшего образования, образовательных организациях дополнительного профессионального образования и научных организациях) ежемесячное пособие по уходу за ребенком до 1,5 лет выплачивается в размере 6 752 рубля.

Таким образом, начиная с 1 июня 2020 размер ежемесячного пособия по уходу за ребенком в минимальном размере составляет 6752 рубля независимо от того, каким по счету является ребенок. Всем получателям ежемесячного пособия по уходу за ребенком, состоящим на учете в учреждениях социальной поддержки населения, с 1 июня 2020 пособие установлено в новом размере (получателям подавать заявления о перерасчете пособия не следует). За более подробной консультацией обращайтесь в Управление социальной поддержки населения Татищевского района по телефону 8 (845- 58) 4-14-44.

Управление социальной поддержки населения Татищевского района

## Дежурная часть

### Охрана общественного порядка в период проведения общероссийского голосования на территории Татищевского района

Указом Президента Российской Федерации от 1 июня 2020 года №354 на 1 июля 2020 года назначено общероссийское голосование по вопросу одобрения изменений в Конституцию Российской Федерации. В целях охраны общественного порядка и обеспечения общественной безопасности, в том числе недопущения террористических актов, экстремистских проявлений и иных противоправных действий в период подготовки и проведения общероссийского голосования, создания необходимых условий для безопасного голосования граждан сотрудниками отделения полиции проводятся мероприятия по обеспечению безопасности и предотвращению правонарушений. Личным составом отделения полиции обрабатываются возможные ситуации противоправного поведения граждан и групп граждан, которые могут повлиять на изменение оперативной обстановки.

До дня голосования будут обследованы избирательные участки и прилегающие к ним территории с применением технических средств и служебных собак на предмет закладки взрывчатых и взрывных устройств и сданы под круглосуточную охрану сотрудникам полиции. Отдел МВД России по Татищевскому району готов к обеспечению безопасности граждан в период проведения выборов. Одновременно сообщаем, что за нарушения законодательства о выборах, такие как изготовление, распространение или размещение агитационных материалов с нарушением требований законодательства о выборах, порча и уничтожение материалов относящихся к голосованию, воспрепятствование деятельности избирательных комиссий влечет за собой административную и уголовную ответственность в соответствии с законодательством Российской Федерации. Отделение полиции призывает жителей района соблюдать законность и

порядок в ходе осуществления своих избирательных прав, уважать права других граждан, быть бдительными и внимательными. Особое внимание обращаем на выдержку и трезвость действий, поскольку высока возможность проявления различных провокационных акций, в том числе экстремистской направленности. При возникновении различного рода осложнений просим оказывать необходимую помощь избирательным комиссиям и сотрудникам полиции в целях обеспечения общественного порядка и безопасности граждан. **Уважаемые жители района! Обо всех известных фактах готовящихся или совершенных правонарушений, в том числе избирательного законодательства, просьба сообщать по телефону дежурной части отдела МВД России по Татищевскому району: 8 (845-58) 4-15-36 или 02.** Отдел МВД России по Татищевскому району

# СКАНВОРД

ПОЛЕЗНЫЕ ХЛОПЬЯ	СОЛДАТОНСКИЙ	ПЛАНТАЦИЯ С «АСТРАХАНСКИМИ ПОЛОСАТИКАМИ»								«ИНКУБАЦИОННЫЙ ...» У ВСЯКОЙ ИНФЕКЦИИ	СПЛАВ, ЧТОБЫ ЧЕМПИОНСКИЕ МЕДАЛИ ОТЛИВАТЬ	МУСКУСНАЯ ТРАВА	АНТИПОД АРЛЕКИНА
			ЛЫЖНЫЙ СПОРТ	ГДЕ ГОТОВЯТ ПО РЕЦЕПТАМ ЭСКУЛАПОВ?								ПЕРЕСТЕЛИТЬ ...	СИНОНИМ ЭДЕМА
КУВАЛДА ИЗ КУЗНИЦЫ		ФАРИА У АЛЕКСАНДРА ДЮМА								ВЫМЫШЛЕННОЕ ЧУДОВИЩЕ С ТЕЛОМ ЛЬВА	СЫСКАРЬ ПРИ СЛЕДОВАТЕЛЕ		
			ЧТО ОБЕЗОБРУЖИВАЕТ НАРКОЗ?	КИСЛОВОДСКАЯ МИНЕРАЛКА									
УДМУРТСКАЯ СТОЛИЦА	ПОПЫТКА В ТЯЖЕЛОЙ АТЛЕТИКЕ									«ПРОТЕСТАНТЫ С ТРАНСПАРАНТАМИ»	ОЗООНОВЫЙ ... СТРАТОСФЕРЫ		
ВМЕСТО МОНЕТЫ	СМОТРИТЕ ФОТО											НАКОЛКА В СРЕДЕ ПОДРОСТКОВ	РАБОТА ВТОРОПЯХ
				«СЛЕДУЮЩАЯ ДОЛЖНОСТЬ» ПОСЛЕ КАРДИНАЛА	В КАКОЙ МАГИИ ПРИГОДИЛИСЬ КУКЛЫ?				ЧЕМ ГОРШОК В ПЕЧКУ СТАВЯТ?	СМЯГЧИТЕЛЬ ТРЕНИЯ	САМЫЙ ЗВЕЗДНЫЙ КВАРТЕТ ИЗ ШВЕЦИИ	ЧТО НЕИЗБЕЖНО НАСТУПАЕТ В СЛЕД ЗА БУМОМ?	ДВЕРЬ ДЛЯ СКАЗОЧНОГО КАРЛСОНА
КТО НА СТОЛЕ КАРАБАКАЕТСЯ «С РАБОЧИМ ВИЗИТОМ»?		МИРОВОЙ МОДНЫЙ БРЕНД ИЗ МИЛАНА				БАЛЬНЫЙ ТАНЕЦ	ПРАВОСЛАВНОЕ						
				ПОСРЕДНИЦА МЕЖДУ ПОЛЬШЕЙ И ЛАТВИЕЙ						БОГАТОЕ ОБРАМЛЕНИЕ У КАРТИНЫ	ФРИВОЛЬНОЕ ОБРАЩЕНИЕ К МУЖИКУ	НАЦИОНАЛЬНЫЙ	
ЖАКЕТ БЕЗ ВОРОТНИКА И ЛАЦКАНОВ		«ВОН АКУЛА КАРАКУЛА РАСПЛАХНУЛА ЗЛУЮ ...»				ОТКУДА ВЕЩАЕТ ПРОПОВЕДНИК?							
				ЧЕГО «НЕ ТЕРПИТ» «СЛУЖЕНЬЕ МУЗ»?						ЛЮБИМОЕ МЕСТО ОТДЫХА РОССИЯН В ИНДИИ		ВЫХОД ДЛЯ ПУЛИ	

☞ Ответы на сканворд смотрите в ТВ-программе (пятница).



**Приглашаем на службу**

Отдел Министерства внутренних дел Российской Федерации по Татищевскому району приглашает на службу в органы внутренних дел граждан, способных по своим личным и деловым качествам, физической подготовке и состоянию здоровья выполнять служебные обязанности сотрудника полиции с замещением вакантных должностей младшего и среднего начальствующего состава по должностям:

- полицейский патрульно-постовой службы – 1 единица;
- полицейский поста (по охране здания) – 2 единицы;
- полицейский изолятора временного содержания – 2 единицы;
- инженер (гражданская должность).

Требования к кандидатам:  
1. Возраст от 18 до 35 лет.  
2. Наличие полного среднего или среднего специального образования (для сотрудников младшего начальствующего состава), высшего образования (для сотрудников среднего начальствующего состава).  
3. Хорошая физическая подготовка.  
4. Отсутствие судимости и грубых административных правонарушений.

Приём граждан по вопросам трудоустройства: с понедельника по пятницу с **09.00 до 18.00**, по адресу р.п. Татищево, ул. Чапаева, д.30, в кабинете № 8. Телефон: **8-999-753-60-69**.

В МОУ «СОШ п.Садовый» Татищевского района Саратовской области на полную ставку **требуется учитель математики и информатики.**

Требования: высшее профессиональное образование или переподготовка по данной специальности. Обязанности: осуществление обучения и воспитания обучающихся с учетом специфики преподаваемого предмета. Опыт работы приветствуется. Имеется жилье по договору соцнайма. Справки по телефону: **8-987-803-44-25**.

**• Администрации Татищевского муниципального района требуются:**

**НАЧАЛЬНИК УПРАВЛЕНИЯ СЕЛЬСКОГО ХОЗЯЙСТВА**, предпринимательства, земельных и имущественных отношений (на период отсутствия основного работника). Заработная плата: 60217 руб.

Требования: образование высшее, опыт работы с людьми и документами, ответственность, стрессоустойчивость, возможность работы в условиях сжатых временных сроков, опыт работы приветствуется.

**ВЕДУЩИЙ СПЕЦИАЛИСТ ОПЕКИ И ПОПЕЧИТЕЛЬСТВА СЕКТОРА ОПЕКИ И ПОПЕЧИТЕЛЬСТВА ОТДЕЛА СОЦИАЛЬНОЙ РАБОТЫ УПРАВЛЕНИЯ ТРУДА И СОЦИАЛЬНОЙ ПОЛИТИКИ.** Заработная плата: 15543 руб.

Требования: образование не ниже среднего профессионального по направлениям «Педагогика», «Социальная работа», «Юриспруденция», «Психология»; справка о наличии (отсутствии) судимости и (или) факта уголовного преследования либо о прекращении уголовного преследования по реабилитирующим основаниям, желателен опыт работы в педагогической или юридической сферах деятельности, наличие навыков работы с людьми и документами.  
**Справки по телефону: 8 (845-58) 4-02-15.**

Продается 3-х комнатная квартира по адресу: г.Саратов, Ленинский район, Проспект строителей (8 этаж 9-ти этажного дома), общей площадью 60 кв.м. Квартира просторная, светлая, с ремонтом. Планировка на 2 стороны, балкон, лоджия (застеклены). Окна пластиковые. С/у раздельный. В шаговой доступности д/сад, школа, банки, магазины, парк. Подходит под ипотеку. Цена договорная. Контактный телефон: 8-906-302-07-12, Наталья

**Оплатите аренду своевременно!**

Приближается срок внесения оплаты за 2 квартал 2020 года за земельные участки, предоставленные по договорам аренды. Арендную плату необходимо внести до 10 июля 2020 года.

Напоминаем о том, что оплата аренды после установленного срока влечет за собой начисление пени за каждый день просрочки. Кроме этого, при отсутствии арендной платы двух и более раз подряд по истечении установленного Договором срока уплаты очередных арендных платежей Договор аренды может быть расторгнут. Окончание срока действия настоящего Договора не освобождает стороны от ответственности за его нарушение.

По вопросам о расчетах суммы арендной платы за земельные участки, для уточнения банковских реквизитов оплаты, а также гражданам льготных категорий следует обращаться в администрацию Татищевского муниципального района (кабинет №50, Смоляк Наталия Олеговна). Телефон для справок: (884558) 4-24-87. Адрес эл. почты: [arenda.tat@mail.ru](mailto:arenda.tat@mail.ru).

**Внимание! Временное ограничение на проведение личного приёма граждан**

В целях снижения рисков распространения новой коронавирусной инфекции на территории Саратовской области с 26 марта 2020 года вводится временное ограничение на проведение личного приёма граждан.

Также отменяются выездные приёмы граждан до особого распоряжения.

Граждане могут обратиться в органы местного самоуправления Татищевского муниципального района в письменной форме, через интернет-приемную официального сайта Татищевского муниципального района ([tatishevo.saratov.gov.ru](http://tatishevo.saratov.gov.ru)), личную электронную почту главы Татищевского муниципального района ([surkovrv@yandex.ru](mailto:surkovrv@yandex.ru)) либо в устной форме посредством телефонной связи.

**Номера контактных телефонов:**  
- телефон «Горячей линии» главы Татищевского муниципального района  
- **8-987-350-42-02;**  
- **8 (845-58) 4-12-75** - сектор по работе с обращениями граждан администрации района;  
- **8 (845-58) 4-22-30** - приемная администрации Татищевского муниципального района.

Фотогалереи со всех районных мероприятий смотрите на сайте <http://tatishevo.saratov.gov.ru/>

Газета «Вестник Татищевского муниципального района» ПРИНИМАЕТ ОБЪЯВЛЕНИЯ ОТ ОРГАНИЗАЦИЙ И ФИЗИЧЕСКИХ ЛИЦ. Телефон для справок: 4-23-82. Адрес электронной почты: [press-sluzhbatmr@mail.ru](mailto:press-sluzhbatmr@mail.ru)

**УВАЖАЕМЫЕ ЖИТЕЛИ Р.П. ТАТИЩЕВО!**

В целях принятия оперативных мер по благоустройству р.п. Татищево, а именно по содержанию улично-дорожной сети населенного пункта, улично-освещению, организованна работа телефона «Горячей линии» МАУ «Комфортный Город» - **8-917-022-93-43.**

В целях улучшения качества работы службы водопроводно-канализационного хозяйства МУП «Комфортный Город» и принятия оперативных мер по вопросам качества, стоимости и сроков предоставления услуги централизованного водоснабжения и водоотведения в р.п. Татищево, а также по вопросам предоставления ритуальных услуг организована работа телефона «Горячей линии» МУП «Комфортный Город» - **8-917-026-74-71.**

01 - служба спасения, 112 (с мобильного)- служба спасения;  
02 - полиция;  
03 - скорая помощь;  
04 - газовая служба



«Горячая линия» с Главой района 8-987-350-42-02



УФПС Саратовской области выделен телефон «горячей линии» по вопросам качества оказываемых услуг в отделениях почтовой связи 8 (8452) 694-000.

**Блоки «ГРАС», керамзитобетонные, ЖБ изделия (кольца, плиты, ФБС) краном манипулятором (стрела - 6 т, борт - 10 т). Щебень, песок (самосвалом КАМАЗ), можно кубами. Тел.: 8-927-155-69-38; 53-61-14.**

**Военная прокуратура информирует**

С 1 июля 2020 года станет обязательным заполнение всеми госслужащими и лицами, претендующими на замещение должностей госслужбы, сведений о доходах и расходах с использованием специального программного обеспечения «Справка БК».

Соответствующие поправки внесены Указом Президента Российской Федерации от 15.01.2020 №13 в порядок представления сведений о доходах гражданами, претендующими на замещение государственных должностей Российской Федерации, и лицами, замещающими госдолжности Российской Федерации, а также гражданами, претендующими на замещение должностей федеральной государственной службы, и федеральными госслужащими.

Кроме того, скорректирована форма справки о доходах, расходах, об имуществе и обязательствах имущественного характера, утвержденная Указом Президента Российской Федерации от 23.06.2014 №460.

Все сведения справки заполняются на формах СПО «Справки БК», идентичных по названию разделам справки. Числовые значения сумм вводятся с точностью до копеек. Заполнять справку о доходах и имуществе можно как собственноручно, так и с использованием программного обеспечения.

Предусмотрено, что сведения о доходах, информация о результатах проверки достоверности и полноты этих сведений также могут храниться в электронном виде.  
**19 военная прокуратура армии, войсковая часть 56680**

**Требуется помощь семьям, пострадавшим от пожара!**

17 июня 2020 года в селе Большая Каменка (ул. Московское шоссе, д.9) сгорел дом, состоящий из 4 квартир. Выгорело абсолютно все. Четыре семьи из 11 человек, среди которых двое детей (мальчики 3-х месяцев и 5 лет), пенсионеры, инвалид, остались без жилья и какого-либо имущества.

**Просьба жителей района не оставлять равнодушными к чужой беде и оказать любую посильную помощь семьям погорельцев (продуктами, одеждой, стройматериалами, а также любую другую помощь).**

Для уточнения информации обращайтесь в администрацию Идолгского муниципального образования по телефону 4-84-24 либо по телефонам 8-953-976-99-17, 8-927-136-55-00.

1. Симбирцева Анна Евгеньевна, тел.: 8-960-344-13-88, № карты Сбербанка: 2202202108226592

2. Никишина Анатолий Михайлович, тел.: 8-917-320-21-88, № карты Сбербанка: 2202200719787416

3. Краснова Вера Васильевна, тел.: 8-906-151-32-66, № карты Сбербанка: 2202200137168389

4. Никишина Марина Владимировна, тел.: 8-917-316-66-86, № карты Сбербанка: 546956001559327

реклама

**Ритуальные услуги**

**Весь спектр услуг круглосуточно.**

**Полная организация похорон.**

Омовение, одевание, катафалк, автобус. Перевозка по России и зарубежью. В наличии гробы, одежда, корзины, венки (гроб + крест + ритуальные принадлежности = 3800 руб.). Копка могилы, бригада носильщиков, кресты (дерево, железо), ограды, столы, лавочки с гарантией на покраску 10 лет. Памятники всех видов (гранит, мрамор), доставка, установка (сотрудничество с военкоматами), оформление места захоронения, уход за могилами.

**Приезд агента круглосуточно.**

**Оплата после захоронения.**

**Имеются рассрочка платежа, скидка.**

**Адрес: р.п. Татищево, ул. Красноармейская, 30,**

**рядом со Сбербанком.**

**Телефоны: 8-937-811-10-00, 8-927-277-72-97**

На правах рекламы

**К сведению****Гарантия поставки коммунальных услуг – своевременная оплата**

На территории р.п. Татищево гарантирующей организацией, обеспечивающей услугу водоснабжения является муниципальное унитарное предприятие «Комфортный город».

В соответствии со статьей 155 Жилищного кодекса Российской Федерации, собственники и наниматели жилых помещений обязаны оплачивать услуги водоснабжения и водоотведения ежемесячно до 10-го числа месяца, следующего за истекшим месяцем.

Оплата коммунальных услуг водоснабжения и водоотведения должна проводиться жителями **своевременно и в полном объеме.**

Уважаемые потребители, обращаем ваше внимание и призываем каждого, имеющего задолженность перед предприятием, оплатить услуги водоснабжения и водоотведения в досудебном порядке.

Ответственность потребителей за неоплату коммунальных услуг гарантирующего поставщика закреплена действующим законодательством Российской Федерации.

В случае образовавшейся задолженности за коммунальную услугу водоснабжения МУП «Комфортный город» оставляет за собой право в судебном порядке взыскать образовавшейся долг, а также ввести временное ограничение услуги водоснабжения.

Убедительная просьба жителей р.п. Татищево производить оплату за потреблённое водоснабжение, используемое не только для коммунально-бытовых нужд, а также для полива огородов.

**Оплату услуг водоснабжения и водоотведения вы можете провести в отделениях ПАО «Сбербанк РФ», «Сбербанк-Онлайн», а также в кассе МУП «Комфортный город», по адресу: 412170, Саратовская область, р.п. Татищево, ул. Крупской, д. 21а, каб. №8, режим работы: с 08.00 до 17.00 ежедневно (кроме субботы и воскресения), перерыв: с 12.00 до 13.00.**

С уважением,  
директор МУП «Комфортный город» К.В.Иванов

**Продолжаем открывать «Страницы памяти»**

2020 год ознаменован большим событием — 75-летием со Дня Великой Победы над фашизмом. Редакция «Вестника» продолжает акцию «Страницы памяти», направленную на увековечение памяти о героях-соотечественниках. На этой странице будут размещаться истории о жителях района времен Великой Отечественной войны.

Если в вашем семейном архиве сохранились фотографии ваших родных и близких времен войны, а также интересные рассказы о них, мы будем рады опубликовать их в нашей газете. Для этого вам необходимо направить фотографии или истории с фотографиями на электронную почту [press-sluzhbatmr@mail.ru](mailto:press-sluzhbatmr@mail.ru) или принести к нам в редакцию по адресу: р.п. Татищево, ул. Советская, 13 (кабинет 39). Пусть это будет всего несколько строчек, но даже каждое слово свидетелей тех страшных дней войны и радостного Дня Победы — это часть нашей с вами истории.

Не забывайте указывать названия материалов, фамилию и имя отправителя.

Наверняка, в сердце каждого из нас есть свои герои, кто ковал победу в годы Великой Отечественной войны. Расскажите о них.

**Благодарность**

2 мая этого года с сильными болями в животе я обратилась в службу скорой медицинской помощи Татищевской районной больницы. Через несколько минут прибывшая бригада предположила серьезное заболевание и обеспечила немедленную доставку в областную клинику больницу г.Саратова, где диагноз подтвердился и замечательным хирургом Корниловым Тимуром Андреевичем мне, страдающей осложненным сахарным диабетом и сердечнососудистыми заболеваниями, экстренно была проведена хирургическая операция.

Я сердечно благодарю лично заведующего хирургическим отделением №1 ОКБ А.Н.Карповца, врача – хирурга Т.А.Корнилова, весь дружный высокопрофессиональный коллектив хирургического отделения №1, а также работников скорой медицинской помощи Татищевской РБ Е.Н.Панфилову, И.А.Кузьмину, С.Ф. Бикташева за своевременное оказание мне медицинской помощи и спасение моей жизни.

Поздравляю с Днём медицинского работника, желаю здоровья, счастья, выдержки и удачи!

**Лидия Шерстнева, ветеран труда (р.п. Татищево).**

ОПФ МОУ «Средняя общеобразовательная школа с.Вязовка» в с.Большая Каменка **требуется учитель английского языка** на полную занятость (21 час.) с заработной платой 20 тысяч рублей.

Требования: высшее профессиональное образование или переподготовка по данной специальности. Опыт в образовании приветствуется.  
Справки по телефону: 8-964-996-51-21.

В МОУ «СОШ с.Мизино-Лапшиновка» Татищевского муниципального района Саратовской области с 01 сентября 2020 года на постоянной основе **требуется учитель иностранного (английского) языка.** Полная занятость.

Требования: высшее профессиональное образование или переподготовка по данной специальности, опыт работы в образовании приветствуется.

Обеспечив съемным жильем.  
Заработная плата от 20000 рублей.  
**Справки по телефону: 8-908-547-23-02.**

**Татищевскому лицу требуется:**

**учитель математики;**

**учитель английского языка.**

Требование к кандидату: образование высшее, ответственность, стрессоустойчивость, опыт работы приветствуется.

Заработная плата от 20000 рублей.

Справки по телефону: 8(845-58) 4-13-04, 8-917-207-99-25.

**ВЕСТНИК В СОЦИАЛЬНЫХ СЕТЯХ**

**НОВОСТИ ДНЯ, ГЛАВНЫЕ СТАТЬИ СВЕЖЕГО НОМЕРА, ИНТЕРВЬЮ**



**ВСТРЕТИМСЯ В КОММЕНТАРИЯХ**





# «Какая прелесть эти балалайки!»

**Именно такими словами Пётр Ильич Чайковский отзывался об игре ансамбля балалаечников во главе с солистом-виртуозом Василием Васильевичем Андреевым, восторгаясь, «как это хорошо, как художественно и стилизно! Какой чудный, прозрачный звук! ...Какой поразительный эффект могут дать эти незаменимые по тембру инструменты в оркестре!»**

С того времени прошло более 130 лет... А народные мотивы в искусстве всё набирают популярность, из-за чего больше и больше музыкантов осваивают игру на балалайке, гармони, гуслях.



Юный балалаечник Даниил Козин.

## Наша родная

«Три струны!.. Всего только три струны и маленький треугольный инструмент! Но это наша гордость. Наша родная, национальная гордость...» - писали в «Обозрении театров» (1909 год). Хотя история происхождения одного из самых народных и популярных в России инструментов затерялась в веках. «Когда и кем изобретена балалайка — неизвестно», — говорится в Энциклопедическом словаре Брокгауза и Ефрона. Но уже в X столетии арабский путешественник Ахмад ибн Фадлан, отправившийся в Волжскую Булгарию, увидел балалайку у русских купцов, о чем

## ◆ ИНТЕРЕСНЫЕ ФАКТЫ

Изначальное название данного трехструнного инструмента – балабайка. Слово происходит от сродных ему «балабонить», «балагурить», то есть вести беседу о чем-то праздном. Отсюда главная функция балалайки – развлекать и веселить людей. Поэтому балалайка — неременная участница народных посиделок, и для каждого случая существовал свой наигрыш: «под песни», «под пляску», «под частушки» и даже «под драку».

Этот музыкальный инструмент любит сухость. Поэтому счастливые обладатели балалайки знают, что держать её там, где влажность воздуха высока, а также проветривать комнату, в которой она находится, в дождливую погоду строго запрещено.



Ни один оркестр народных инструментов не сможет зазвучать без балалайки.

и написал в своей книге путевых заметок под названием «Записка».

Музыковед и исследователь русского фольклора Александр Фаминцын и музыкант-этнограф Николай Привалов считали балалайку родственницей домры (русский народный щипковый инструмент с овальным корпусом); член Петербургской академии наук и хроникер музыкальной жизни XVIII века Якоб Штелин утверждал: самым распространенным инструментом во всей русской стране является балалайка — «инструмент славянского происхождения». По словам Штелина, в XVIII веке было «нелегко найти в России дом, где бы на этом инструменте молодой работник не наигрывал служанкам своих вещичек».

## Визитная карточка русского искусства

«Дорогой Василий Васильевич! Ты пригнул у своего доброго, теплого сердца сиротинку балалайку. От твоей заботы, любви она выросла в чудесную русскую красавицу, покорившую своей красотой весь мир», - Фёдор Шалапин.

Балалайку, какой мы ее знаем, создал в 1886 году энтузиаст Василий Васильевич Андреев. Выходец из семьи купца первой гильдии, музыкант-самоучка увидел в Италии, как на простой мандолине играют и на улице, и на светских вечерах. Вспомнил о российской трехструнке. И, вернувшись на родину, положил жизнь на то, чтобы,

по выражению П.И. Чайковского, «одеть балалаечку во фрак».

Национальный инструмент воистину ломал социальные барьеры.

В царствование Николая II балалайка стала едва ли не главным светским развлечением. «Я вижу за вашим делом - дело государственного значения», - писал император Андрееву. По его настоянию в каждой воинской части появились оркестры балалаечников. Под их чудную игру не гнушались вальсировать и во дворцах.

Балалайка начала своё триумфальное шествие.



Домра намного старше балалайки, но именно она предопределила «рождение» последней.

## Праздник всех поклонников «трехструнной»

Своим появлением событие обязано исключительно музыкантам-энтузиастам. Задумка создать особый день, объединяющий всех «балалайщиков», родилась у Дмитрия Белинского, являвшегося на то время руководителем Российского клуба музыкантов-народников.

Международный праздник всех поклонников «трехструнной», плотно закрепившийся в календаре торжественных событий русского народа с 2008 года, был учрежден с целью уважить труд и творчество музыкантов-народников, делающих весомый вклад в популяризацию богатой русской культуры. Дата праздника выбрана не случайно. Самое раннее документальное упоминание о балалайке датируется 23 июня 1688 года.

Данное событие празднуется всеми, кто имеет отношение к

народной музыке: и профессиональными музыкантами, и теми, кто щиплет струны балалайки «чисто для души». Этот праздник любит не только Россия. Он популярен по всему миру.

## Соло балалайки в оркестре

Балалайка очень весела, задорна и, буквально с первых звуков открывает слушателю чистоту русской души. Балалайку часто используют в

Обучение на столь ярком и любимом всеми инструменте ведётся по предпрофессиональной программе. Ведь не секрет, что ни один оркестр народных инструментов не сможет зазвучать без балалайки. Поэтому Саратовской музыкальной школе ежегодно принимает новых абитуриентов, любителей народной музыки.

Наравне с балалайкой важную роль в оркестре играет и домра. Звучание её чуть мелодичнее и нежнее. Домра может быть не только оркестровым инструментом. Многие музыканты-солисты исполняют на домре даже классические произведения. Дети с удовольствием постигают науку игры на ней, часами перебирая струны. Очень часто учащиеся уже в младших классах начинают импровизировать, сочинять именно на струнных инструментах — домре, балалайке.

Для того, чтобы ребёнок приобщился к народной культуре, к истокам истории, стал более открытым и приветливым, многие



Домристы Ольга Хамзина и Мирослав Гаврилин.

известные педагоги рекомендуют начать обучение именно на русских народных музыкальных инструментах. В этом году возможность научиться этому, к сожалению, редкому в наши дни искусству есть не только в филиале ДШИ с.Вязовка, но и в Татишевской Детской школе искусств. Преподаватель Ольга Игоревна Хамзина окончила в 2011 году консерваторию и настолько полюбила струнные народные музыкальные инструменты, что с радостью поделится своим опытом с ребятами нашего района.

Подготовила  
Александра Тупыленко

## ПОДПИСКА

на II полугодие 2020 года

Подпишитесь  
на «Вестник»  
в любом почтовом  
отделении

цена на газету  
на 6 месяцев  
370,34 руб.

Индекс - 31620



Спасибо, что вы нас читаете! До встречи через неделю!

Учредитель: Муниципальное Собрание Татишевского муниципального района Саратовской области  
Издатель: Муниципальное казённое учреждение - редакция печатного средства массовой информации Татишевского муниципального района «Вестник Татишевского муниципального района»  
Главный редактор А.В. Тупыленко

«Вестник Татишевского муниципального района». Свидетельство о регистрации СМИ ПИ № ТУ 64-00398 от 21 декабря 2012 г. Выдано Федеральной службой по надзору в сфере связи, информационных технологий и массовых коммуникаций (Роскомнадзор) по Саратовской области. Газета издаётся с 24 октября 2012 года.

Адрес редакции и издателя: 412170, р.п.Татищево, ул. Советская, 13 (здание администрации)  
Телефон: 4-23-82  
Официальный сайт: <http://tatishevo.saratov.gov.ru/>  
Эл. почта: [press-sluzhbatmr@mail.ru](mailto:press-sluzhbatmr@mail.ru)  
Отпечатано: ООО «Волга-Медиа»

Адрес: г. Саратов, ул. Вишнёвая, 10.  
Время подписания в печать по графику в 18.00, фактически - в 15.00.  
Подписной индекс 31620  
Заказ № 2200. Тираж 4000 экз.  
Распространяется: бесплатно